

# SE-S10

Elektronische Registrierkasse



(SE-S10 Modell mit kleiner Schublade)

## Bedienerhandbuch

**Der *EINSTIEG* ist *EINFACH* und *SCHNELL*!**

**Die *Bedienung* ist ganz *leicht*!**

20 Warengruppen und 500 PLUs

Automatische Steuerberechnungen

Rechenfunktionen

**SIAA**

ISO 22196

for KOHKIN



**CASIO** 

Vielen Dank für den Kauf dieser elektronische Registrierkasse von CASIO.  
Der EINSTIEG ist EINFACH und SCHNELL!

Mit dem Teil 1 dieses Bedienerhandbuches können Sie sich ganz schnell einarbeiten.

Wenn Sie die KURZBEDIENUNGSANLEITUNG durchgearbeitet haben, werden Sie sicherlich Ihr Wissen über dieses Gerät noch durch das Studium der Abschnitte des Teiles 2 erweitern wollen.

### **Originalkarton/Verpackung**

Falls dieses Produkt aus irgendeinem Grund wieder in das Geschäft, in welchem es gekauft wurde, zurückzubringen ist, muss dieses im Originalkarton/Verpackung geschehen.

### **Aufstellung**

Stellen Sie die Registrierkasse auf eine flache, stabile Unterlage und nicht in die Nähe von Heizkörpern oder an Orte mit direktem Sonnenlicht, hoher Luftfeuchtigkeit oder Staub.

### **Stromversorgung**

Ihre Registrierkasse kann am normalen Stromnetz (120 V, 220 V, 230 V oder 240 V; 50/60 Hz) betrieben werden. Überlasten Sie bitte die Steckdose nicht durch den Anschluss von zu vielen Verbrauchern.

### **Reinigung**

Reinigen Sie die Registrierkasse mit einem weichen Tuch. Feuchten Sie dieses vorher in einer milden neutralen Reinigungslösung an und wringen es gut aus. Achten Sie bitte darauf, dass das Tuch ganz gleichmäßig ausgewrungen ist, um eine Beschädigung des Druckers zu vermeiden. Verwenden Sie niemals Farbverdünnung, Benzin oder andere ätherische Lösungen.

Zur Trennung vom Netz ist der Netzstecker aus der Steckdose zu ziehen, welche sich in der Nähe des Gerätes befinden muß und leicht zugänglich sein soll.

## Sicherheitsmaßnahmen

- Um dieses Produkt sicher und richtig verwenden zu können, lesen Sie diese Bedienungsanleitung aufmerksam durch, und halten Sie die beschriebenen Bedienungsvorgänge ein.  
Nach dem Lesen der Anleitung, bewahren Sie diese für spätere Nachschlagzwecke sorgfältig auf.  
Bewahren Sie alle Informationen für spätere Referenz sorgfältig auf.
- Beachten Sie immer die unter Warnung und Vorsicht an dem Produkt angegebenen Informationen.

### Über die Icons

In dieser Anleitung werden verschiedene Icons verwendet, um sicheren Betrieb dieses Produktes hervorzuheben und Verletzungen des Kassierers und anderen Personals sowie Sachschäden und Beschädigungen dieses Produktes zu vermeiden. Diese Icons und Definitionen sind nachfolgend aufgeführt.



Zeigt an, dass ernsthafte Verletzungs- oder Todesgefahr vorliegt, wenn falsch verwendet.



Zeigt an, dass Verletzungs- oder Beschädigungsgefahr vorliegt, wenn falsch verwendet.

### Beispiele für die Icons

Um die Risiken und möglichen Beschädigungen anzuzeigen, werden die folgenden Typen von Icons verwendet.



Das Symbol des gleichseitigen Dreiecks  $\triangle$  schließt Warnsymbole ein. In diesem gleichseitigen Dreieck ist der eigentliche Typ der Vorsichtsmaßnahme dargestellt (in diesem Beispiel: Stromschlaggefahr).



Das Kreissymbol mit der durchgehenden diagonalen Linie  $\otimes$  zeigt an, dass etwas verboten ist (in diesem Beispiel: Demontage ist verboten).



Das schwarze Kreissymbol  $\bullet$  gibt eine Information an, die ausgeführt werden muss. In diesem Symbol ist der Typ des tatsächlich auszuführenden Vorganges aufgeführt (in diesem Beispiel: der Netzstecker ist von der Netzdose abzuziehen).

## **Warnung!**

### Handhabung der Registrierkasse



**Sollte es jemals zu Fehlbetrieb der Registrierkasse kommen, sollte diese Rauch oder ungewöhnlichen Geruch entwickeln, oder sollte ein anderer nicht normaler Zustand auftreten, schalten Sie sofort die Stromversorgung aus, und ziehen Sie den Netzstecker von der Netzdose ab. Fortgesetzte Verwendung unter diesen Bedingungen führt zu Feuer- und Stromschlaggefahr.**

- Wenden Sie sich an einen CASIO-Kundendienst.



**Stellen Sie niemals mit Flüssigkeiten gefüllte Behälter in der Nähe der Registrierkasse ab, und achten Sie darauf, dass keine Fremdkörper in die Registrierkasse eindringen. Sollten jemals Wasser oder Fremdkörper in das Innere der Registrierkasse gelangen, schalten Sie sofort die Stromversorgung aus, und ziehen Sie den Netzstecker von der Netzdose ab. Fortgesetzte Verwendung unter diesen Bedingungen führt zu Kurzschluss-, Feuer- und Stromschlaggefahr.**

- Wenden Sie sich an einen CASIO-Kundendienst.



**Sollten Sie jemals die Registrierkasse fallen lassen oder beschädigen, schalten Sie sofort die Stromversorgung aus, und ziehen Sie den Netzstecker von der Netzdose ab. Fortgesetzte Verwendung unter diesen Bedingungen führt zu Kurzschluss-, Feuer- und Stromschlaggefahr.**

- Versuchen Sie niemals Reparaturen selbst auszuführen, da dies äußerst gefährlich ist. Wenden Sie sich an einen CASIO-Kundendienst.



**Versuchen Sie niemals ein Zerlegen oder Modifizieren der Registrierkasse. An bestimmten Komponenten im Inneren der Registrierkasse liegt Hochspannung an, sodass Feuer- und Stromschlaggefahr besteht.**

- Wenden Sie sich an einen CASIO-Kundendienst, um alle Reparatur- und Wartungsarbeiten ausführen zu lassen.

### Netzstecker und Netzdose



**Verwenden Sie nur eine geeignete Netzdose. Die Verwendung einer Netzdose mit unterschiedlicher Spannung führt zu Fehlbetrieb sowie Feuer- und Stromschlaggefahr. Falls die Netzdose überlastet wird, kommt es Überhitzungs- und Feuergefahr.**



**Achten Sie darauf, dass der Netzstecker bis zum Anschlag in die Netzdose eingesteckt ist. Ein loser Netzstecker führt zu Stromschlag-, Überhitzungs- und Feuergefahr.**

- Verwenden Sie niemals die Registrierkasse mit beschädigten Netzstecker. Schließen Sie den Netzstecker auch niemals an eine lockere Netzdose an.

## **Warnung!**



Verwenden Sie ein trockenes Tuch, um den an den Kontakten des Netzsteckers angesammelten Staub zu entfernen. Feuchtigkeit kann zu schlechter Isolation und damit zu Stromschlaggefahr führen, wenn der Staub an den Kontakten des Netzsteckers verbleibt.



Achten Sie darauf, dass das Netzkabel und der Netzstecker nicht beschädigt werden, und versuchen Sie niemals eine Modifikation dieser Teile. Fortgesetzte Verwendung mit einem beschädigten Netzkabel kann zu Verschlechterung der Isolation, Freilegung der internen Drähte und Kurzschluss führen, wodurch es zu Stromschlag- und Feuergefahr kommt.

- Wenden Sie sich an einen CASIO-Kundendienst, wenn Reparatur- oder Wartungsarbeiten am Netzkabel oder Netzstecker ausgeführt werden müssen.

## **Vorsicht!**



Stellen Sie die Registrierkasse niemals auf einer instabilen oder schrägen Fläche ab. Anderenfalls kann die Registrierkasse, besonders wenn die Schublade geöffnet wird, herunter fallen, wodurch es zu Fehlbetrieb sowie Feuer- und Stromschlaggefahr kommen kann.

Stellen Sie die Registrierkasse nicht an den folgenden Stellen auf.



- Bereiche, in welchen die Registrierkasse hoher Luftfeuchtigkeit oder starker Staubeentwicklung bzw. heißer oder kalter Luft ausgesetzt wird.
- Bereiche mit direkter Sonneneinstrahlung, in einem geschlossenen Kraftfahrzeug oder an einem Ort mit sehr hohen Temperaturen.

Die obigen Bedingungen können zu Fehlbetrieb sowie zu Feuergefahr führen.



Biegen Sie das Netzkabel niemals übermäßig ab, achten Sie darauf, dass dieses nicht zwischen Tisch und Möbeln eingeklemmt wird, und stellen Sie niemals schwere Gegenstände auf dem Netzkabel ab. Anderenfalls kann das Netzkabel beschädigt oder kurzgeschlossen werden, wodurch Feuer- und Stromschlaggefahr verursacht werden können.



Fassen Sie immer den Netzstecker an, wenn Sie diesen von der Netzdose abtrennen. Ziehen Sie niemals direkt an dem Netzkabel, da dieses sonst beschädigt oder kurzgeschlossen werden kann, wodurch es zu Feuer- und Stromschlaggefahr kommt.



Berühren Sie niemals den Netzstecker mit nassen Händen. Anderenfalls besteht Stromschlaggefahr. Ziehen Sie niemals direkt an dem Netzkabel, da dieses sonst beschädigt oder kurzgeschlossen werden kann, wodurch es zu Feuer- und Stromschlaggefahr kommt.



Ziehen Sie mindestens einmal jährlich den Netzstecker ab, um dann mit einem trockenen Tuch oder Staubsauger den Staub im Bereich des Netzsteckers zu entfernen.

Verwenden Sie zum Reinigen des Netzkabels und vor allem des Netzsteckers auf keinen Fall irgendwelche Reinigungsmittel.



Kleinteile sind außerhalb Reichweite von Kleinkindern zu halten, die solche Gegenstände sonst verschlucken könnten.



Entsorgung der Batterie:

Entsorgen Sie unbedingt die verbrauchte Batterie in Übereinstimmung mit den örtlichen Vorschriften und Gesetzen.

# Inhalt

|   |           |
|---|-----------|
| Kennenlernen der Registrierkasse.....                               | 6         |
| Täglicher Arbeitsablauf .....                                       | 8         |
| <b>Teil 1 KURZBEDIENUNGSANLEITUNG .....</b>                         | <b>9</b>  |
| 1. Einlegen der Speicherschutzbatterien .....                       | 9         |
| 2. Einsetzen von Papierrollen .....                                 | 9         |
| 3. Einstellen der Registrierkasse.....                              | 10        |
| 4. Wenn der Drucker als Journaldrucker verwendet werden soll: ..... | 10        |
| 5. Entfernen der Kassenbon-Papierrolle .....                        | 11        |
| 6. Entfernen der Journalstreifen-Papierrolle .....                  | 11        |
| 7. Vorsicht (im Umgang mit dem Thermodrucker) .....                 | 11        |
| 8. Programmierung für den schnellen Einstieg .....                  | 12        |
| 9. Bedienungsvorgänge nach der Programmierung.....                  | 14        |
| 10. Täglicher Geschäftsbericht .....                                | 18        |
| <b>Teil 2 WEITERE FUNKTIONEN.....</b>                               | <b>20</b> |
| 1. Verschiedene Programmierungen.....                               | 20        |
| 2. Verschiedene Bedienschritte .....                                | 37        |
| <b>Teil 3 RECHENFUNKTION.....</b>                                   | <b>43</b> |
| 1. Rechenmodus.....   | 43        |
| <b>Teil 4 NÜTZLICHE INFORMATIONEN .....</b>                         | <b>45</b> |
| 1. Fehlersuche .....  | 45        |
| 2. Technische Daten .....   | 46        |

## Wichtige Bestandteile und Zubehör



(SE-S10 Modell mit kleiner Schublade)

### Zubehör

|                          |      |
|--------------------------|------|
| Papierrolle              | 1 St |
| Wahlkosten               |      |
| Schubladentasten         | 2 St |
| Bedienungsanleitung      | 1 St |
| Befestigungshaken        |      |
| (nur Modell M-Schublade) | 2 St |
| Magnetplatte*            | 1 St |

\* Sie können an dieser Platte von Kunden erhaltene Notizen anheften.

### Bindenähte

Am Gerät sind außen möglicherweise Nähte zu sehen. Es handelt sich dabei um „Bindenähte“, die bei der Formung der Kunststoffteile entstehen. Solche Nähte sind nicht mit Rissen oder Kratzern zu verwechseln.

## Kennenlernen der Registrierkasse

### Wahlschalter

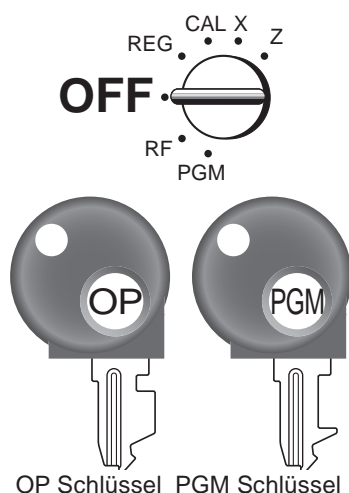

Mit dem links abgebildeten Wahlschalter können Sie die Betriebsart der Registrierkasse einstellen. Mit dem PROGRAM Schlüssel (beschriftet PGM) können Sie jede Position des Wahlschalters wählen, wogegen mit dem OPERATOR Schlüssel (beschriftet OP) nur die Wahl von OFF, REG oder CAL möglich ist.



#### OFF

In dieser Stellung ist die Registrierkasse ausgeschaltet.

#### REG (Register)

In dieser Stellung werden normale Buchungen registriert.

#### RF (Retour)

In dieser Stellung werden Retouren registriert.

#### CAL (Kalkulation)

In dieser Stellung werden Kalkulationen vorgenommen.

#### PGM (Programmierung)

In dieser Stellung wird die Registrierkasse auf die Anforderungen Ihres Geschäftes programmiert.

#### X (Lesen)

In dieser Stellung erhalten Sie den Tagesumsatz, ohne dass die Endsummen gelöscht werden.

#### Z (Rückstellen)

In dieser Stellung erhalten Sie den Tagesumsatz. Dabei werden die Endsummen gelöscht.

#### Hinweis:

Wenn die Position des Wahlschalters während des Registrierens geändert wird, kommt es zu einer Fehlermeldung (E01 wird angezeigt).

### Display

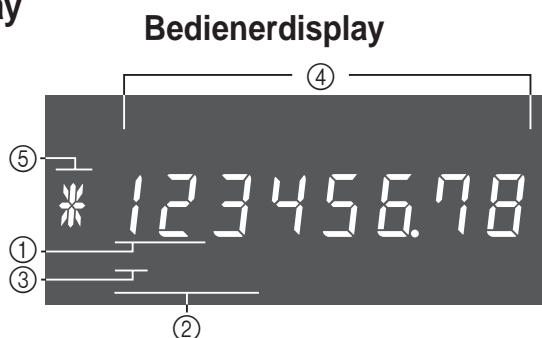

#### ① Display Warengruppe

Immer wenn Sie eine Warengruppen-Taste zur Eingabe eines Stückpreises drücken, erscheint die entsprechende Nummer der Warengruppe auf diesem Display.

#### ② Anzeige der PLU-Nummer

Bei jeder Durchführung einer PLU-Registrierung erscheint hier die entsprechende PLU-Nummer.

#### ③ Wiederholung

Immer wenn Sie „Eingabewiederholung“ drücken (Seite 14), erscheint auf diesem Display die Anzahl der Wiederholungen. Beachten Sie, dass für die Wiederholungen nur eine Stelle zur Verfügung steht.

### Kundendisplay

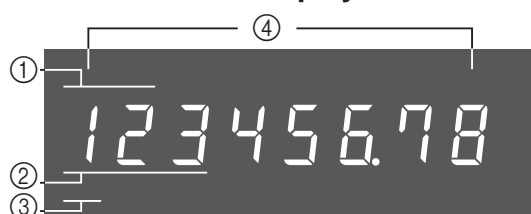

#### ④ Zifferndisplay

Die Eingaben (Einheitspreise oder Stückzahlen) und die kalkulierten Werte (Endsumme, Zwischensumme oder Wechselgeld) erscheinen hier. Das Display hat 8 Stellen.

In diesem Bereich vom Display kann in den Kassierpausen die Zeit oder das Datum angezeigt werden (Seite 40).

#### ⑤ Zeichenanzeige

Im Zeichenprogrammierungsmodus (P2) wird hier das zuletzt eingegebene Zeichen angezeigt. Summe (T) oder Wechselgeld (L) erscheint, wenn eine Zwischensumme, Summe oder ein Wechselgeld erhalten wird.

Im Papierstreifensparmodus erscheint \*.



## Tastatur

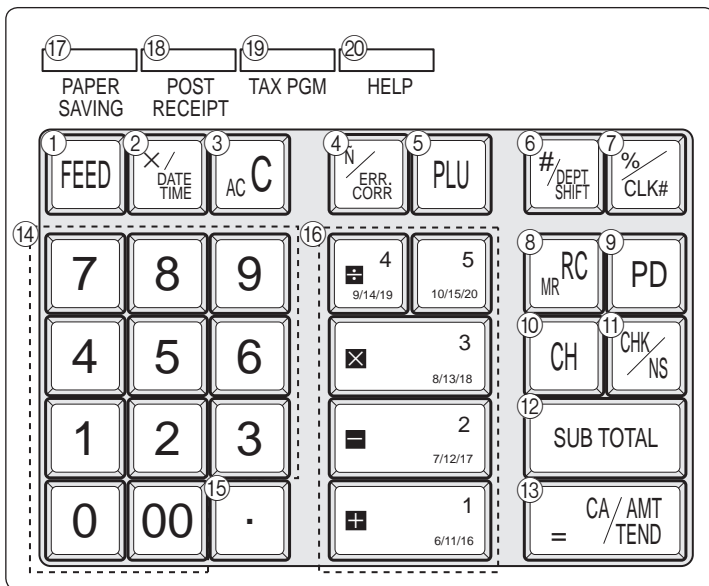

Bestimmte Tasten weisen zwei Funktionen auf, eine für den Kassiermodus und eine für den Kalkulationsmodus. Dieses Handbuch bezieht sich auf die im folgenden beschriebenen Tasten, um die Bedienung so einfach wie möglich zu erklären.

### Kassiermodus

- ① **FEED** Papiervorschub
- ② **DATE TIME** Multiplikation/Datum/Zeit
- ③ **AC C** Löschen
- ④ **ERR CORR** Minus-/Fehlerkorrekturtaste
- ⑤ **PLU** PLU-Taste (Preissuche)
- ⑥ **#/DEPT SHIFT** Referenznummer/Warengruppenumstellung
- ⑦ **%/CLK#** Prozent/Kassierer-Kennungszuordnung
- ⑧ **RC MR** Einzahlung
- ⑨ **PD** Auszahlung
- ⑩ **CH** Rechnung
- ⑪ **CHK/NS** Check (Scheck)/Kein Verkauf
- ⑫ **SUB TOTAL** Zwischensumme
- ⑬ **CA/AMT TEND** Barzahlungsbetrag
- ⑭ **0, 1, ~ 9, 00** Zifferntasten und Doppelnulltaste
- ⑮ **.** Dezimaltaste
- ⑯ **+1, -2, x3, ÷4, 5** Warengruppen

- Warengruppen 6 bis 20 werden wie nachstehend durch Betätigen der **#/DEPT SHIFT** Taste festgelegt:
- #/DEPT SHIFT** + **1** (01116) ~ **#/DEPT SHIFT** **5** (101520) → Warengruppe 6 ~ 10
- #/DEPT SHIFT** **#/DEPT SHIFT** + **1** (01116) ~ **#/DEPT SHIFT** **#/DEPT SHIFT** **5** (101520) → Warengruppe 11 ~ 15
- #/DEPT SHIFT** **#/DEPT SHIFT** **#/DEPT SHIFT** + **1** (01116) ~ **#/DEPT SHIFT** **#/DEPT SHIFT** **#/DEPT SHIFT** **5** (101520) → Warengruppe 16 ~ 20



Papierstreifen-Spartaste

Die Papierstreifen-Spartaste dient zur Einsparung von Druckerpapier (komprimierter Journalstreifendruck/keine Kassensbona-Ausgabe). In diesen Fällen leuchtet "\*" im Zeichendisply.



Taste für Kassensbona-Ausgabe nach Transaktionsabschluss

Mit dieser Taste können Sie einen Kassensbon nach dem Transaktionsabschluss ausgeben. Diese Taste ist nur wirksam, wenn der Drucker für das Drucken von Kassensbons definiert ist. Siehe Seite 38.



Steuerprogramm



Hilfetaste

Die Hilfetaste wird für die Ausgabe von Hilfskassensbons verwendet, wie z. B. bei der Programmierung von Datum und Zeit, dem Einsetzen der Papierrolle usw.

### Kalkulationsmodus

- ③ **AC C** AC/Löschen
- ⑦ **%/CLK#** Prozent
- ⑧ **RC MR** Memory Recall (Speicherabruf)
- ⑪ **CHK/NS** Schublade öffnen
- ⑬ **CA/AMT TEND** Ist-Gleich-Taste
- ⑭ **0, 1, ~ 9, 00** Zifferntasten und Doppelnulltaste
- ⑮ **.** Dezimaltaste
- ⑯ **+1, -2, x3, ÷4** Arithmetische Operationen

# Täglicher Arbeitsablauf

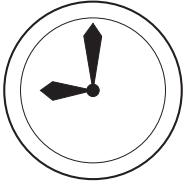

## Vor dem Öffnen des Geschäftes

1. Eingeschaltet? Seite-11
2. Ausreichend Papier auf der Rolle? Seite-40
3. Datum und Zeit korrekt? Seite-41
4. Ausreichend Kleingeld in der Schublade? Seite-41

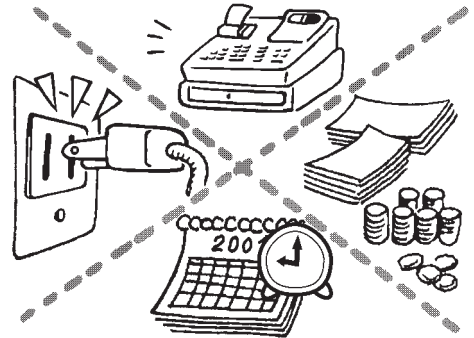

## Während der Geschäftszeit

1. Kassieren. Seite-14 ~
2. Ausgabe des Tagesumsatzes, falls erforderlich. (Erstellen des Berichtes in der Schalterstellung X.) Seite-18

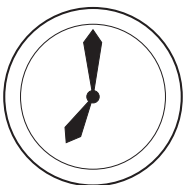

## Nach dem Schließen des Geschäftes

1. Ausgabe des Tagesumsatzes. (Erstellen des Berichtes mit Rücksetzen in der Schalterstellung Z.) Seite-19
2. Das Geld aus der Schublade holen. Seite-41
3. Den Wahlschalter auf OFF stellen.

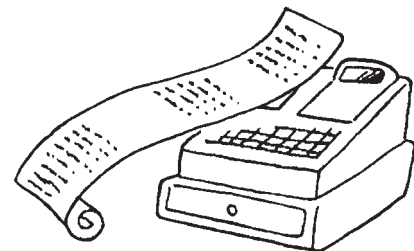

## Anderes

1. Fehlersuche Seite-45



## 1. Einlegen der Speicherschutzbatterien

### Wichtig

Sie müssen die Registrierkasse initialisieren.

1. Den Druckerdeckel entfernen.
2. Öffnen Sie den Batteriefachdeckel.
3. Legen Sie 2 neue UM-3 oder R6P (SUM-3) Batterien in das Batteriefach ein. Achten Sie beim Einlegen der Batterien auf die Polung Plus (+) und Minus (-) Diese ist im Batteriefach gekennzeichnet (Fig. 1).
4. Schließen Sie dann wieder den Deckel vom Speicherschutzbatteriefach.



(Fig. 1)

- **Hinweis:** Um zu verhindern, daß alle Ihre Einstellungen und Daten verlorengehen, wird empfohlen, die Speicherschutzbatterien einzusetzen.

- **ERSETZEN SIE DIE SPEICHERSCHUTZBATTERIEN MINDESTENS EINMAL JÄHRLICH.**

## 2. Einsetzen von Papierrollen

### Einsetzen der Kassenbon-Papierrolle

- ① Walzenarm öffnen.



- ② Darauf achten, dass der Papierstreifen von der Unterseite der Rolle abgespult wird und die Rolle in den Raum hinter dem Papier absenken.



- ③ Das vordere Ende des Papierstreifens über das Druckwerk ziehen.



- ④ Den Walzenarm langsam schließen, bis er sicher einrastet.



### VORSICHT

BEI AUSTAUSCH DER BATTERIE DURCH EINEN FALSCHEN BATTERIETYP BESTEHT EXPLOSIONSGEFAHR. ENTSORGEN SIE EINE VERBRAUCHTE BATTERIE NUR GEMÄSS DEN INSTRUKTIONEN.

## 3. Einstellen der Registrierkasse

- ① Den Netzstecker der Registrierkasse in die Steckdose stecken.
- ② Wählen Sie Ihre Sprache und achten Sie auf die danach ausgedruckte Meldung.
- ③ Wenn im Display "0" blinkt, wie z. B.



Geben Sie das aktuelle Datum im Format "Tag-Monat-Jahr" ein.

- ④ Wenn im Display "0" blinkt, wie z. B.



Geben Sie die aktuelle Zeit in Stunden, Minuten ein.

- ⑤ Wahlschalter auf REG stellen.
- ⑥ Überschüssiges Papier abreißen.



- ⑦ Die Druckerabdeckung langsam wieder einsetzen.



\*Standard-Druckereinstellung ist Kassenbon-Drucker.

## 4. Wenn der Drucker als Journaldrucker verwendet werden soll:

- ① Das Druckwerk auf "Journal" einstellen.



1 SUB TOTAL

1 CH

- ② Den Druckerdeckel an der Rückseite anheben und abnehmen.



- ③ Die Taste FEED drücken, bis ca. 20 cm Papierstreifen aus der Kasse transportiert sind.

- ④ Das Papier ein paarmal auf die Aufwickelspule wickeln.



- ⑤ Die linke Platte der Aufwickelspule einsetzen und die Spule in die Kasse setzen.
- ⑥ Das Papier mit der Taste FEED spannen.
- ⑦ Die Druckerabdeckung langsam wieder einsetzen.



## 5. Entfernen der Kassenbon-Papierrolle

- ① Walzenarm öffnen.



- ② Den Rollenkern entfernen.



## 6. Entfernen der Journalstreifen-Papierrolle

- ① Den Druckerdeckel an der Rückseite anheben und abnehmen.



- ② Die Taste **FEED** drücken, bis ca. 20 cm Papierstreifen aus dem Drucker transportiert sind.

- ③ Das Rollenpapier abschneiden.



- ④ Die Aufwickelspule aus dem Drucker nehmen und die linke Platte von der Spule entfernen.

- ⑤ Das Journalstreifenpapier von der Aufwickelspule entfernen.



- ⑥ Walzenarm öffnen.



- ⑦ Den Rollenkern entfernen.



- ⑧ Neues Papier entsprechend der Anleitung unter "1. Einsetzen der Journalstreifen-Papierrolle" einlegen.

## 7. Vorsicht (im Umgang mit dem Thermodrucker)

1. Druckkopf und Walze nicht berühren.
2. Papierrollen erst unmittelbar vor der Verwendung auspacken.
3. Hitze/direkte Sonneneinstrahlung vermeiden.
4. Staubige und feuchte Lagerorte vermeiden.
5. Papier nicht zerkratzen.
6. Papier nach folgenden Bedingungen nicht mehr verwenden: Hohe Feuchtigkeit und Temperatur; direkte Sonneneinstrahlung; Kontakt mit Klebstoff, Verdünnung oder Radiergummi.

## 8. Programmierung für den schnellen Einstieg

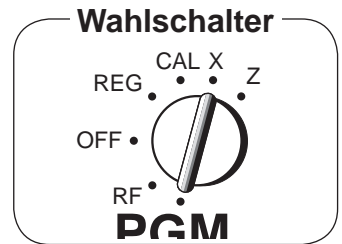

| Bedienung   | Zweck                              |           |                               |  |         |           |                 |  |     |               |           |  |                                 |  |                |   |                |   |                |   |            |   |             |   |              |   |   |
|---|------------------------------------|-----------|-------------------------------|--|---------|-----------|-----------------|--|-----|---------------|-----------|--|---------------------------------|--|----------------|---|----------------|---|----------------|---|------------|---|-------------|---|--------------|---|---|
| <p>1. Wahl des Datumsformats und des Währungsmodus (falls erforderlich)</p> <p>Sie können das Datumsformat und den Währungsmodus nach der Initialisierung in Abhängigkeit von den Anforderungen Ihres Geschäfts wählen. Das Datumsstandardformat ist Tag/Monat/Jahr und der Währungsstandardmodus ist Add 2.</p> <div style="text-align: center;"> <table border="1" style="margin: 0 auto;"> <tr> <td style="border: none;">3</td> <td style="border: none;">SUB TOTAL</td> </tr> <tr> <td colspan="2" style="border: none;">P3 erscheint im Modus-Display</td> </tr> <tr> <td style="border: none;">0 1 2 2</td> <td style="border: none;">SUB TOTAL</td> </tr> <tr> <td colspan="2" style="border: none;">Programcode-Nr.</td> </tr> <tr> <td style="border: none;">2 0</td> <td style="border: none;">= CA/AMT/TEND</td> </tr> <tr> <td colspan="2" style="border: none;">SUB TOTAL</td> </tr> <tr> <td colspan="2" style="border: none;">(Zum Abschluss der Einstellung)</td> </tr> </table> </div> <div style="display: flex; justify-content: space-around; margin-top: 10px;"> <div style="border: 1px solid black; padding: 5px;"> <p><b>Wahl des Datumsformats</b></p> <table border="1" style="width: 100%;"> <tr> <td style="width: 50%;">Jahr/Monat/Tag</td> <td style="width: 50%; text-align: right;">0</td> </tr> <tr> <td>Tag/Monat/Jahr</td> <td style="text-align: right;">1</td> </tr> <tr> <td>Monat/Tag/Jahr</td> <td style="text-align: right;">2</td> </tr> </table> </div> <div style="border: 1px solid black; padding: 5px;"> <p><b>Wahl des Währungsmodus</b></p> <table border="1" style="width: 100%;"> <tr> <td style="width: 50%;">Add 0 (0.)</td> <td style="width: 50%; text-align: right;">0</td> </tr> <tr> <td>Add 1 (0.0)</td> <td style="text-align: right;">1</td> </tr> <tr> <td>Add 2 (0.00)</td> <td style="text-align: right;">2</td> </tr> </table> </div> </div> <p style="margin-top: 10px;">Wählen Sie die Zahlen aus den Listen A<br/>Wählen Sie die Zahlen aus den Listen B</p> | 3                                  | SUB TOTAL | P3 erscheint im Modus-Display |  | 0 1 2 2 | SUB TOTAL | Programcode-Nr. |  | 2 0 | = CA/AMT/TEND | SUB TOTAL |  | (Zum Abschluss der Einstellung) |  | Jahr/Monat/Tag | 0 | Tag/Monat/Jahr | 1 | Monat/Tag/Jahr | 2 | Add 0 (0.) | 0 | Add 1 (0.0) | 1 | Add 2 (0.00) | 2 | <p>Wahl des Datumsformats und des Währungsmodus</p> |
| 3   | SUB TOTAL                          |           |                               |  |         |           |                 |  |     |               |           |  |                                 |  |                |   |                |   |                |   |            |   |             |   |              |   |   |
| P3 erscheint im Modus-Display   |                                    |           |                               |  |         |           |                 |  |     |               |           |  |                                 |  |                |   |                |   |                |   |            |   |             |   |              |   |   |
| 0 1 2 2   | SUB TOTAL                          |           |                               |  |         |           |                 |  |     |               |           |  |                                 |  |                |   |                |   |                |   |            |   |             |   |              |   |   |
| Programcode-Nr.   |                                    |           |                               |  |         |           |                 |  |     |               |           |  |                                 |  |                |   |                |   |                |   |            |   |             |   |              |   |   |
| 2 0   | = CA/AMT/TEND                      |           |                               |  |         |           |                 |  |     |               |           |  |                                 |  |                |   |                |   |                |   |            |   |             |   |              |   |   |
| SUB TOTAL   |                                    |           |                               |  |         |           |                 |  |     |               |           |  |                                 |  |                |   |                |   |                |   |            |   |             |   |              |   |   |
| (Zum Abschluss der Einstellung)   |                                    |           |                               |  |         |           |                 |  |     |               |           |  |                                 |  |                |   |                |   |                |   |            |   |             |   |              |   |   |
| Jahr/Monat/Tag  | 0                                  |           |                               |  |         |           |                 |  |     |               |           |  |                                 |  |                |   |                |   |                |   |            |   |             |   |              |   |   |
| Tag/Monat/Jahr  | 1                                  |           |                               |  |         |           |                 |  |     |               |           |  |                                 |  |                |   |                |   |                |   |            |   |             |   |              |   |   |
| Monat/Tag/Jahr  | 2                                  |           |                               |  |         |           |                 |  |     |               |           |  |                                 |  |                |   |                |   |                |   |            |   |             |   |              |   |   |
| Add 0 (0.)  | 0                                  |           |                               |  |         |           |                 |  |     |               |           |  |                                 |  |                |   |                |   |                |   |            |   |             |   |              |   |   |
| Add 1 (0.0)   | 1                                  |           |                               |  |         |           |                 |  |     |               |           |  |                                 |  |                |   |                |   |                |   |            |   |             |   |              |   |   |
| Add 2 (0.00)  | 2                                  |           |                               |  |         |           |                 |  |     |               |           |  |                                 |  |                |   |                |   |                |   |            |   |             |   |              |   |   |
| <p>2. Geben Sie für die entsprechende Taste Warengruppe den gewünschten Prozentsatz für Steuer inklusiv ein.</p> <p>(Mit der nachstehenden Prozedur wird nur der Prozentsatz für Steuer inklusiv programmiert. Falls Sie Steuer exklusiv oder Steuer mit spezieller Rundung festlegen wollen, sollten Sie auf Seite 27 dieser Anleitung Bezug nehmen.)</p> <p>A) Geben Sie <b>1</b> ein und drücken Sie die Taste <b>SUB TOTAL</b>.</p> <p>B) Betätigen Sie die <b>TAX PGM</b> Taste.</p> <p>C) Geben Sie den Steuersatz ein. (Beispiel: Für 6% geben Sie „6“ ein, für 5,75% geben Sie „5.75“ ein.)</p> <p>D) Betätigen Sie die entsprechende Taste Warengruppe.</p> <p>E) Wiederholen Sie die Schritte B) und C), um eine weitere Taste Warengruppe zu programmieren.</p> <p>F) Betätigen Sie die <b>SUB TOTAL</b> Taste, um die Steuerprogrammierung abzuschließen.</p> <p>Hinweis: Falls Sie einmal den falschen Steuersatz in eine Taste programmiert haben, geben Sie bitte <b>0</b> ein, betätigen dann die entsprechende Taste Warengruppe und brechen dann die Prozedur durch Betätigen der <b>SUB TOTAL</b> Taste ab, um danach die Prozedur dann aufs Neue zu beginnen.</p> <p><b>Beispiel :</b></p> <p>Geben Sie einen 8% Satz für Steuer inklusiv für die Tasten Warengruppe 2, 3 ein, und 15% für die Taste Warengruppe 4.</p> <div style="margin-top: 10px;"> <p><b>TAX PGM</b> Starten Sie das Steuerprogramm.</p> <p><b>8</b> <b>-2</b> Geben Sie den Steuersatz ein und betätigen Sie die Taste Warengruppe.</p> <p><b>8</b> <b>× 3</b> Geben Sie den Steuersatz ein und betätigen Sie die Taste Warengruppe.</p> <p><b>1</b> <b>5</b> <b>+ 4</b> Geben Sie den Steuersatz ein und betätigen Sie die Taste Warengruppe.</p> <p><b>SUB TOTAL</b> Zum Abschluss der Einstellung.</p> </div>  | <p>Einstellen des Steuersatzes</p> |           |                               |  |         |           |                 |  |     |               |           |  |                                 |  |                |   |                |   |                |   |            |   |             |   |              |   |   |

| Bedienung   | Zweck                                    |
|---|--|
| <p><b>3. Falls zwei (Euro und lokale) Währungen akzeptiert werden.</b></p> <p>3-1. Drücken Sie die folgenden Tasten, um die Hauptwährung/Ausdruckwährung der Zwischensumme zu definieren.</p> <p style="text-align: center;"> <span style="border: 1px solid black; padding: 2px;">3</span> <span style="border: 1px solid black; padding: 2px;">SUB<br/>TOTAL</span><br/>                     P3 erscheint im Modusdisplay<br/> <span style="border: 1px solid black; padding: 2px;">2</span> <span style="border: 1px solid black; padding: 2px;">4</span> <span style="border: 1px solid black; padding: 2px;">2</span> <span style="border: 1px solid black; padding: 2px;">2</span> <span style="border: 1px solid black; padding: 2px;">SUB<br/>TOTAL</span><br/> <span style="border: 1px solid black; padding: 2px;">1</span> <span style="border: 1px solid black; padding: 2px;">=</span> <span style="border: 1px solid black; padding: 2px;">CA/AMT<br/>TEND</span><br/>                     Condición de Euro<br/> <span style="border: 1px solid black; padding: 2px;">SUB<br/>TOTAL</span><br/>                     (Zum Abschluss der Einstellung)                 </p> <p>Euro-Status</p> <p>(1) Hauptwährung = Landeswährung, ausgedruckte Zwischensumme = Landeswährung: <span style="border: 1px solid black; padding: 2px;">0</span></p> <p>(2) Hauptwährung = Euro, ausgedruckte Zwischensumme = Euro: <span style="border: 1px solid black; padding: 2px;">1</span></p> <p>(3) Hauptwährung = Landeswährung, ausgedruckte Zwischensumme = Beide: <span style="border: 1px solid black; padding: 2px;">2</span></p> <p>(4) Hauptwährung = Euro, ausgedruckte Zwischensumme = Beide: <span style="border: 1px solid black; padding: 2px;">3</span></p> <p>3-2. Drücken Sie die folgenden Tasten, um den Wechselkurs gegenüber dem Euro einzustellen.</p> <p style="text-align: center;"> <span style="border: 1px solid black; padding: 2px;">1</span> <span style="border: 1px solid black; padding: 2px;">SUB<br/>TOTAL</span><br/>                     P erscheint im Modusdisplay<br/> <span style="border: 1px solid black; padding: 2px;">1</span> <span style="border: 1px solid black; padding: 2px;">.</span> <span style="border: 1px solid black; padding: 2px;">5</span> <span style="border: 1px solid black; padding: 2px;">9</span> <span style="border: 1px solid black; padding: 2px;">PD</span><br/> <span style="border: 1px solid black; padding: 2px;">SUB<br/>TOTAL</span> </p> <p style="text-align: center;">Beispiel: (Wechselkurs und Dezimalposition)<br/>                     Wechselkurs = 1 Euro in Landeswährung<br/>                     1 Euro = 1,95583 DM : <span style="border: 1px solid black; padding: 2px;">1</span> <span style="border: 1px solid black; padding: 2px;">9</span> <span style="border: 1px solid black; padding: 2px;">5</span> <span style="border: 1px solid black; padding: 2px;">5</span> <span style="border: 1px solid black; padding: 2px;">8</span> <span style="border: 1px solid black; padding: 2px;">3</span> <span style="border: 1px solid black; padding: 2px;">5</span></p> <p>(Zum Abschluss der Einstellung)</p> <p>• Kursbereich 0,00001 bis 999999.</p> | <p>Einstellung für Euro</p>              |
| <p><b>4. Falls nur Euro akzeptiert werden.</b></p> <p>Sie können die registrierbare Währung mittels folgendem Vorgang nur auf den Euro begrenzen.</p> <ol style="list-style-type: none"> <li>1. Den Wahlschalter auf die Z-Position drehen.</li> <li>2. Geben Sie alle Rückstellungsberichte einschließlich der periodischen Daten aus.</li> <li>3. Drücken Sie die folgenden Tasten für die Einstellung.</li> </ol> <p style="text-align: center;"> <span style="border: 1px solid black; padding: 2px;">0</span> <span style="border: 1px solid black; padding: 2px;">1</span> <span style="border: 1px solid black; padding: 2px;">0</span> <span style="border: 1px solid black; padding: 2px;">7</span> <span style="border: 1px solid black; padding: 2px;">2</span> <span style="border: 1px solid black; padding: 2px;">0</span> <span style="border: 1px solid black; padding: 2px;">0</span> <span style="border: 1px solid black; padding: 2px;">2</span> <span style="border: 1px solid black; padding: 2px;">SUB<br/>TOTAL</span> <span style="border: 1px solid black; padding: 2px;">=</span> <span style="border: 1px solid black; padding: 2px;">CA/AMT<br/>TEND</span> </p> <p>Falls Sie diese Bedienung abbrechen möchten, drücken Sie <span style="border: 1px solid black; padding: 2px;">SUB<br/>TOTAL</span> anstelle von <span style="border: 1px solid black; padding: 2px;">=</span> <span style="border: 1px solid black; padding: 2px;">CA/AMT<br/>TEND</span>.</p>   | <p>Beschränkung der Währung auf Euro</p> |
| <p><b>5. Nur für Australien:</b></p> <p>Sie können manche programmierbare Optionen gemäß australischem GST mit dem folgenden Vorgang einstellen.</p> <ol style="list-style-type: none"> <li>1. Den Wahlschalter auf die Z-Position drehen.</li> <li>2. Drücken Sie die folgenden Tasten für die Programmierung.</li> </ol> <p style="text-align: center;"> <span style="border: 1px solid black; padding: 2px;">0</span> <span style="border: 1px solid black; padding: 2px;">1</span> <span style="border: 1px solid black; padding: 2px;">0</span> <span style="border: 1px solid black; padding: 2px;">1</span> <span style="border: 1px solid black; padding: 2px;">2</span> <span style="border: 1px solid black; padding: 2px;">0</span> <span style="border: 1px solid black; padding: 2px;">0</span> <span style="border: 1px solid black; padding: 2px;">1</span> <span style="border: 1px solid black; padding: 2px;">SUB<br/>TOTAL</span> <span style="border: 1px solid black; padding: 2px;">=</span> <span style="border: 1px solid black; padding: 2px;">CA/AMT<br/>TEND</span> </p> <p>Falls Sie diese Bedienung abbrechen möchten, drücken Sie <span style="border: 1px solid black; padding: 2px;">SUB<br/>TOTAL</span> anstelle von <span style="border: 1px solid black; padding: 2px;">=</span> <span style="border: 1px solid black; padding: 2px;">CA/AMT<br/>TEND</span>.</p>   | <p>Einstellung der australischen GST</p> |

## 9. Bedienungsvorgänge nach der Programmierung

### Hinweis:

Wenn es zu einem Fehler kommt, werden die eingegebenen Zahlen auf 0 zurückgestellt. Alle Musterausdrucke sind Darstellungen von Protokollen, und die Kopfzeilen (Datum, Uhrzeit und laufende Nummer) sind in solchen Mustern gelöscht.

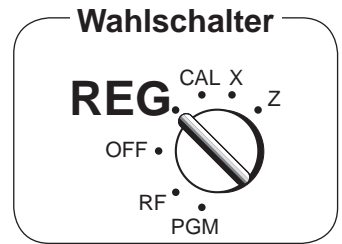

### 9-1 Kasse öffnen ohne Verkauf

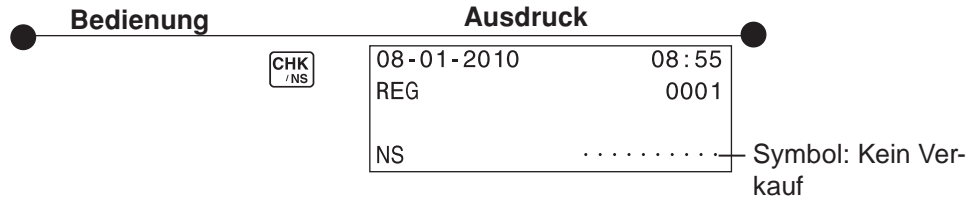

### 9-2 Grundlegender Bedienungsvorgang

Beispiel

| Stückpreis | \$1,00 | \$2,00 | \$0,30 |
|------------|--------|--------|--------|
| Anzahl     | 1      | 1      | 1      |
| WG.        | 1      | 10     | 15     |
| Zahlbetrag | \$5,00 |        |        |

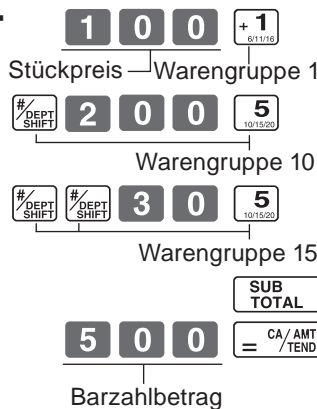

|            |        |                   |
|------------|--------|-------------------|
| 08-01-2010 | 09:00  |                   |
| REG        | 0002   |                   |
| DEPT01     | · 1.00 | Warengruppen-Nr./ |
| DEPT10     | · 2.00 | Stückpreis        |
| DEPT15     | · 0.30 |                   |
| TOTAL      | · 3.30 | Zwischensumme     |
| CASH       | · 5.00 | Barzahlungsbetrag |
| CHANGE     | · 1.70 | Rückgeld          |

Die Warengruppen 6 bis 10, 11 bis 15, 16 bis 20 können auch durch Kombination der Tasten #/DEPT SHIFT und + 1 (6/11/16), - 2 (7/12/17), x 3 (8/13/18), + 4 (9/14/19) oder 5 (10/15/20) registriert werden. Die #/DEPT SHIFT Taste ist unmittelbar vor der manuellen Eingabe des Einheitspreises zu betätigen.

### 9-3 Mehrfach gleiche Waren kassieren

Beispiel

| Stückpreis | \$1,00 | \$1,35 |
|------------|--------|--------|
| Anzahl     | 2      | 3      |
| WG.        | 1      | 2      |

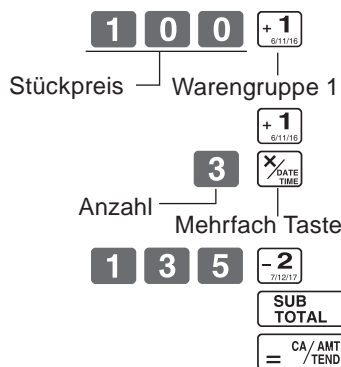

|            |        |                                       |
|------------|--------|---------------------------------------|
| 08-01-2010 | 09:05  |                                       |
| REG        | 0003   |                                       |
| DEPT01     | · 1.00 |                                       |
| DEPT01     | · 1.00 | Wiederholung                          |
| 3 X @1.35  |        | Verkaufspostenanzahl/Stückpreissymbol |
| DEPT02     | · 4.05 |                                       |
| CASH       | · 6.05 |                                       |

Mehrfaches Kassieren kann bei bis zu 6-stelligen Stückpreisen erfolgen.

### 9-4 Kredit

Beispiel

| Stückpreis | \$1,00 | \$2,00 | \$3,00 |
|------------|--------|--------|--------|
| Anzahl     | 1      | 1      | 1      |
| WG.        | 1      | 2      | 1      |

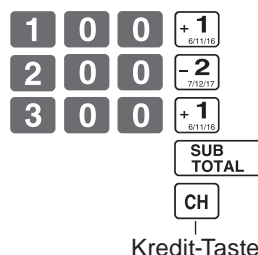

|            |        |               |
|------------|--------|---------------|
| 08-01-2010 | 09:10  |               |
| REG        | 0004   |               |
| DEPT01     | · 1.00 |               |
| DEPT02     | · 2.00 |               |
| DEPT01     | · 3.00 |               |
| CHARGE     | · 6.00 | Kreditverkauf |

Die Eingabe des Zahlungsbetrages kann nicht mit CH Taste erfolgen (Rückgelderrechnung).



## 9-5 Gemischte Zahlung

Beispiel

|              |        |        |        |
|--------------|--------|--------|--------|
| Stückpreis   | \$2,00 | \$3,00 | \$4,00 |
| Anzahl       | 1      | 1      | 1      |
| WG.          | 1      | 2      | 1      |
| Zahl-be-trag | \$5,00 |        |        |

Bedienung

2 0 0 + 1  
 3 0 0 - 2  
 4 0 0 + 1  
 SUB TOTAL  
 5 0 0 = CA / AMT / TEND  
 CH

Ausdruck

|            |                        |
|------------|------------------------|
| 08-01-2010 | 09:25                  |
| REG        | 0005                   |
| DEPT01     | · 2.00                 |
| DEPT02     | · 3.00                 |
| DEPT01     | · 4.00                 |
| TOTAL      | · 9.00                 |
| CASH       | · 5.00 — Barzahlung    |
| CHARGE     | · 4.00 — Kreditverkauf |

## 9-6 Korrekturen

Die Korrektur kann beim Kassieren erfolgen (vor dem Drücken der WG-Taste) oder nachdem die Eingabe bereits gespeichert wurde (nach dem Drücken der WG-Taste).

### 9-6-1 Vor dem Drücken einer WG-Taste

**AC C** Löschung der Eingabe.

Bedienung

4 0 0 AC C

Falsche Eingabe Löscht die letzte Eingabe.

1 0 0 + 1

Richtige Eingabe Reg. Warengruppe 1

Ausdruck

DEPT01 · 1.00

Beispiel

1. Falsche Eingabe von 400 für Stückpreis anstelle von 100.

2. Es wurde zuerst der Stückpreis eingegeben anstelle der Anzahl und dann **X DATE TIME**.

2 0 0 X DATE TIME

Stückpreis Multiplikation

AC C

Löscht die letzte Eingabe.

5 X DATE TIME

Anzahl Multiplikation

2 0 0 - 2

Stückpreis Reg. Warengruppe 2

5 X @ 2.00  
 DEPT02 · 10.00

3. Als Stückpreis wurde 150 anstelle von 105 eingegeben.

1 0 X DATE TIME

Anzahl Multiplikation

1 5 0 AC C

Falsche Eingabe Löscht die letzte Eingabe.

1 0 X DATE TIME

Anzahl

1 0 5 X 3

Richtige Eingabe Reg. Warengruppe 3

10 X @ 1.05  
 DEPT03 · 10.50

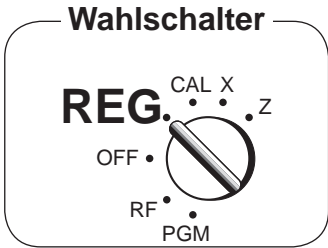

**9-6-2 Nach dem Drücken der WG-Taste**



Die  Taste löscht die letzte Eingabe.

**Beispiel**

1. Als Stückpreis wurde 550 anstelle von 505 eingegeben und WG-Taste gedrückt.

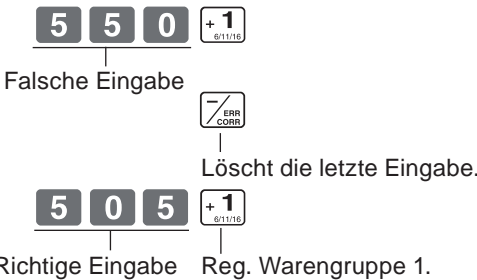

|          |        |
|----------|--------|
| DEPT01   | · 5.50 |
| ERR CORR | - 5.50 |
| DEPT01   | · 5.05 |

2. Als Stückpreis wurde 220 anstelle von 230 eingegeben und WG-Taste gedrückt.

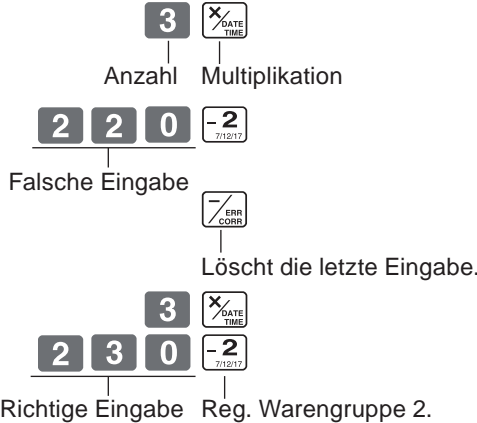

|          |        |
|----------|--------|
| 3 x      | @ 2.20 |
| DEPT02   | · 6.60 |
| ERR CORR | - 6.60 |
| 3 X      | @ 2.30 |
| DEPT02   | · 6.90 |

## 9-7 Registrierung mit Währungswechsel

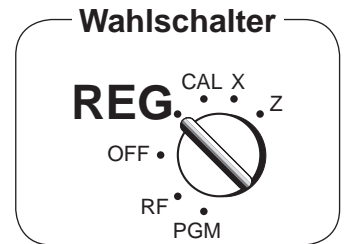

### Beispiel

|                              |               |
|------------------------------|---------------|
| Einheitspreis                | £2,00         |
| Stückzahl                    | 3             |
| Warengruppe1                 | 1             |
| Übergebener Bargeldbetrag    | 10,00 Euro    |
| Wechselkurs                  | 1Euro = £ 0,8 |
| Hauptwährung                 | Local (£)     |
| Ausdrucken der Zwischensumme | Ambas divisas |

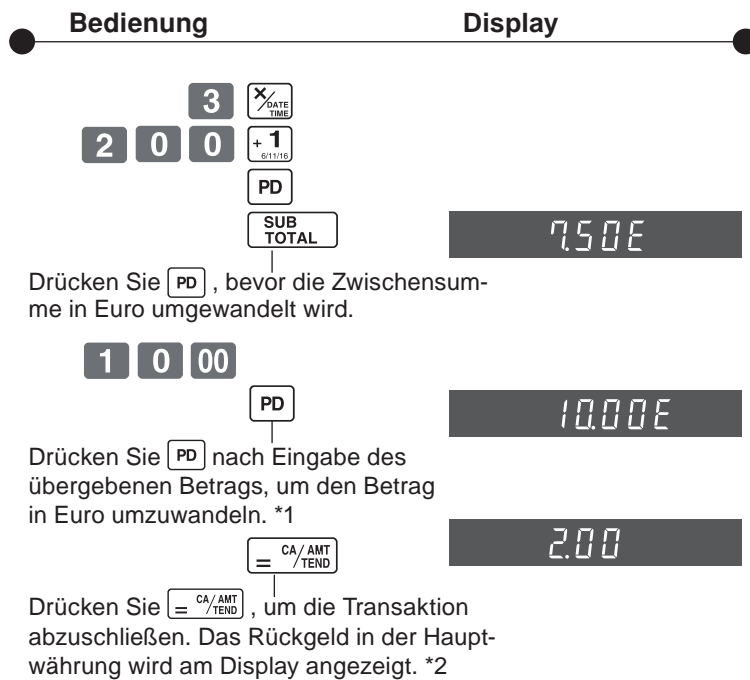

- \*1 Falls der Zahlbetrag gleich der Zwischensumme entspricht, können Sie diese Operation auslassen. Drücken Sie die = CA / AMT / TEND -Taste direkt nach der Zwischensumme.
- \*2 Falls der Zahlbetrag weniger als die Zwischensumme beträgt, spezifiziert die Registrierkasse eine teilweise Zahlung und zeigt den Saldo in der Hauptwährung am Display an.

### Ausdruck

|            |        |                                   |
|------------|--------|-----------------------------------|
| 08-01-2010 | 09:30  |                                   |
| REG        | 0010   |                                   |
| 3 x        | @2.00  |                                   |
| DEPT01     | ·6.00  |                                   |
| TOTAL      | ·6.00  | Zwischensumme in der Hauptwährung |
|            | €7.50  | Zwischensumme nach der Umwandlung |
| EURO       |        | Zahlung in Euro                   |
| CASH       | €10.00 |                                   |
| CASH       | ·8.00  | Zahlung nach der Umwandlung       |
| CHANGE     | ·2.00  | Rückgeld in der Hauptwährung      |
| EURO CG    | €2.50  | Rückgeld in der Nebenwährung      |

Teil 1

## 10. Täglicher Geschäftsbericht

Indiesem Abschnitt wird beschrieben, wie Berichte aus dem Speicher der Registrierkasse abgerufen werden können.

**Wichtig**

Beachten Sie bitte, dass die Daten beim Erstellen eines Z-Berichtes aus dem entsprechenden Speicher gelöscht werden. Wenn die Daten erhalten bleiben sollen, verwenden Sie bitte den X-Bericht.

### 10-1 Finanzbericht

Bedienung

Ausdruck

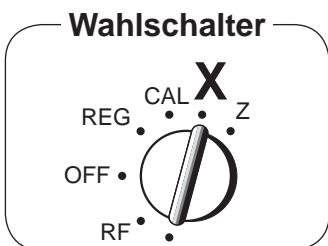

|               |       |          |                                   |
|---------------|-------|----------|-----------------------------------|
| 08-01-2010    | 19:10 |          |                                   |
| X             | 0070  |          |                                   |
| <b>FLASH</b>  |       | X        | Symbol: Lesen                     |
| GROSS TOTAL   | QT    | 57       | Bruttoverkauf-Stückzahl           |
|               |       | · 270.48 | Bruttoverkauf-Betrag              |
| NET TOTAL     | No    | 38       | Nettoverkauf-Kundenzahl           |
|               |       | · 271.24 | Nettoverkauf-Betrag               |
| CASH - INDW   |       | · 197.57 | Gesamtes Bargeld in der Schublade |
| CHARGE - INDW |       | · 18.19  | Kreditsumme in der Schublade      |
| CHECK - INDW  |       | · 45.18  | Schecksumme in der Schublade      |

### 10-2 Lese-/Rückstell-Bericht

#### 10-2-1 Elektronischer Journalbericht

Bedienung

Ausdruck

Wahlschalter auf **X**



(Datum)\*



(Laufende Nr.)\*



|            |       |        |               |
|------------|-------|--------|---------------|
| 10-01-2010 | 19:25 |        |               |
| X          | 0173  |        |               |
| 0058       | EJ    | X      | Symbol: Lesen |
| REG        |       | 17:34  | Journal       |
|            |       | 0023   |               |
| DEPT01     |       | · 2.24 |               |
| CA         |       | · 2.24 |               |

\* Wenn Sie einen Lesebereich festlegen möchten, geben Sie das Datum und/oder die laufende Nr. ein. Wenn Sie das elektronische Journal zurücksetzen möchten, drücken Sie einfach **5 8**  im Z-Modus.

\* Das Journal wird gespeichert und Sie können jederzeit einen Bericht ausgeben.

**10-2-2 Täglicher Lese/  
Rückstell-Bericht**



Wahlschalter auf **X** (Lesen)

Wahlschalter auf **Z** (Zurücksetzen)



| Z- (Zurücksetz) Bericht |                   |  |  |
|-------------------------|-------------------|--|--|
| 08-01-2010              | 19:25             |  | Datum/Zeit   |
| Z                       | 0073              |  | Laufende Nr.   |
| 0000 DAILY              | Z 0012            |  | Nicht rückstellbare Z-Zähler *1/<br>Zurücksetzsymbols *1       |
| DEPT01                  | QT 48             |  | Anz. von Stück/WG-Nr.  |
|                         | ·50.10            |  | Menge  |
| DEPT02                  | QT 28             |  |  |
|                         | ·76.40            |  |  |
| DEPT03                  | QT 17             |  |  |
|                         | ·85.80            |  |  |
| DEPT04                  | QT 4              |  |  |
|                         | ·5.00             |  |  |
| -----                   |                   |  |  |
| GROSS TOTAL             | QT 108            |  | Bruttoverkauf-Stückzahl  |
|                         | ·316.80           |  | Bruttoverkauf-Betrag   |
| NET TOTAL               | No 46             |  | Nettoverkauf-Kundenzahl  |
|                         | ·325.13           |  | Nettoverkauf-Betrag  |
| CASH-INDW               | ·199.91           |  | Summe Bar/Lade (Kassensoll)                                    |
| CHARGE-INDW             | ·16.22            |  | Summe Kredit/Lade  |
| CHECK-INDW              | ·105.00           |  | Summe Scheck/Lade  |
| TA1                     | ·105.10           |  | Nettoumsatz Steuer 1   |
| TAX1                    | ·4.20             |  | Summe Steuer 1   |
| ROUNDING AMT            | ·1.23             |  | Gerundeter Betrag  |
| RF-MODE TTL             | No 2              |  | Anzahl Retouren  |
|                         | ·0.50             |  | Schluss Summe Retouren (nach Modus-Betrieb)                    |
| CALCULATOR              | No 3              |  | Zahl  der Tastenbetätigung im CAL-Modus                        |
| -----                   |                   |  |  |
| CASH                    | No 44             |  | Anzahl Bazahlung   |
|                         | ·203.91           |  | Summe Bazahlung  |
| CHARGE                  | No 3              |  | Anzahl Kreditzahlung   |
|                         | ·16.22            |  | Summe Kreditzahlung  |
| CHECK                   | No 2              |  | Anzahl Scheckzahlung   |
|                         | ·105.00           |  | Summe Scheckzahlung  |
| RC                      | ·6.00             |  | Summe Einzahlung   |
| PD                      | ·10.00            |  | Auszahlungsbetrag  |
| -                       | ·0.50             |  | Summe DM-Nachlass  |
| %-                      | ·0.66             |  | Summe %-Aufschlag/%-Nachlass                                   |
| ERR CORR                | No 21             |  | Anzahl Sofortstomo   |
| NS                      | No 12             |  | Anzahl Nullbon/Kein Verkauf                                    |
| -----                   |                   |  |  |
| CLERK01                 | ·325.13           |  | Mitarbeiter 1 Verkaufsbetrag<br>(Siehe 2-8 Kassiererzuordnung) |
| -----                   |                   |  |  |
| GT                      | ·0,000,832,271.20 |  | Summe GRAND TOTAL/Revisionspeicher*2                           |

X- (Lese) Bericht ist gleich, ausgenommen \*1 und \*2.

**10-2-3 Periodischer  
Lese/Rückstell-  
Bericht**



Wahlschalter auf **Z** oder **X**



|               |         |  |                                  |
|---------------|---------|--|----------------------------------|
| 12-01-2010    | 20:25   |  |                                  |
| Z             | 1100    |  | Symbol: Periodisch-Zurückstellen |
| 0010 PERIODIC | ZZ 0001 |  | Bruttoverkauf-Stückzahl          |
|               |         |  | Bruttoverkauf-Betrag             |
| GROSS TOTAL   | QT 67   |  | Nettoverkauf-Kundenzahl          |
|               | ·270.73 |  | Nettoverkauf-Betrag              |
| NET TOTAL     | No 38   |  |                                  |
|               | ·271.24 |  |                                  |

Teil 1



# WEITERE FUNKTIONEN

## 1. Verschiedene Programmierungen

### 1-1 Festpreisprogrammierung für Warengruppen

Beispiel

|           |        |        |         |
|-----------|--------|--------|---------|
| Festpreis | \$1,00 | \$2,20 | \$11,00 |
| WG.       | 1      | 2      | 3       |

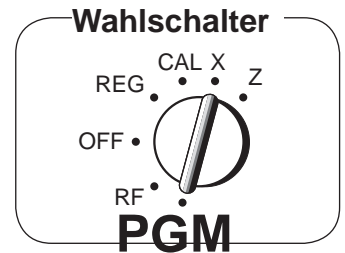
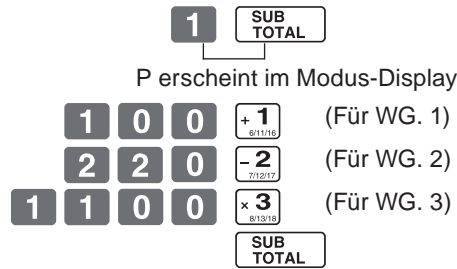

• Festpreise im Bereich von 0,01~9999,99.

### 1-2 Programmierung eines Prozentsatzes für die Prozenttaste

Beispiel

|               |      |
|---------------|------|
| Nachlass-Satz | 2,5% |
|---------------|------|

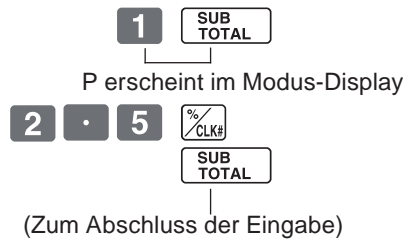

• Prozentsatz im Bereich 0,01 bis 99,99%.

### 1-3 Programmierung Steuersatz-zuordnung für die Warengruppen

Steuer-Status für die Warengruppen 1~20 ist als steuerfrei initialisiert.

Beispiel

|        |               |               |
|--------|---------------|---------------|
| Status | Besteuerung 1 | Besteuerung 2 |
| WG.    | 1             | 7             |

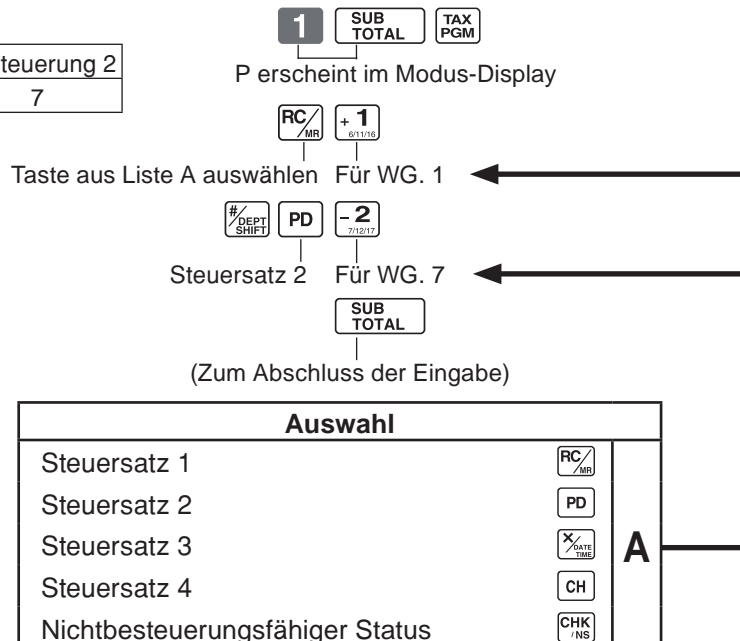



## 1-4 Status für Warengruppe

Beispiel

| WG. | Auswahl |   |   |
|-----|---------|---|---|
|     | A       | B | C |
| 1   | 0       | 4 | 1 |
| 2   | 0       | 5 | 1 |

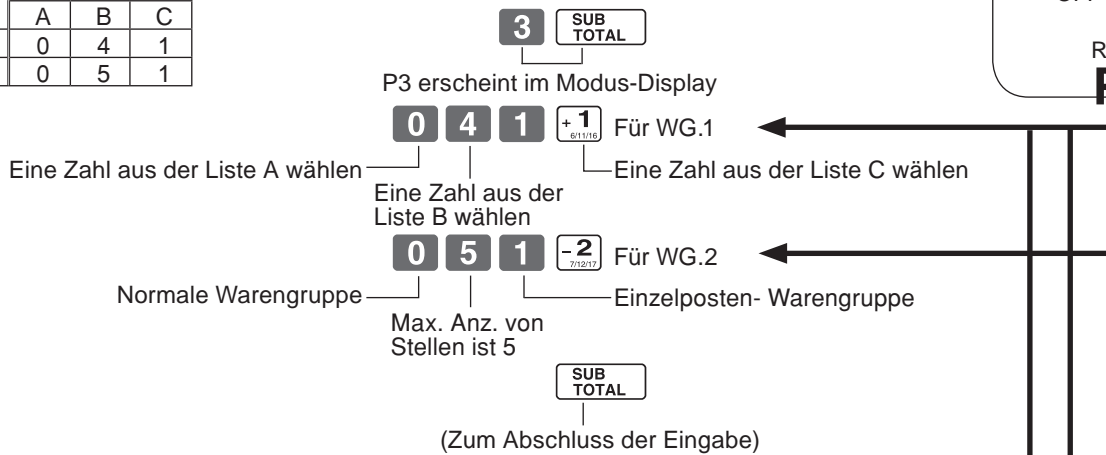
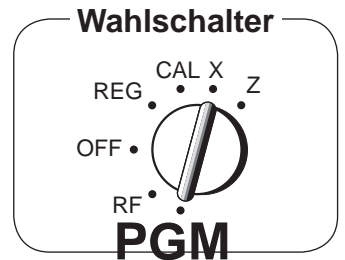

| Auswahl   |          |   |
|---|----------|---|
| Normale Warengruppe   | 0        | A |
| Minus-Warengruppe   | 1        |   |
| Keine Begrenzung für manuelle Preiseingabe. (7 Stellen)       | 0        | B |
| Max. Stellenzahl für manuelle Preiseingabe (1 bis 7 Stellen). | 1 ~ 7    |   |
| Manuelle Preiseingabe verbieten.                              | 8 oder 9 |   |
| Normalverkauf- (keine Einzelposten-) Warengruppe.             | 0        |   |
| Als Einzelposten-Warengruppe festlegen.                       | 1        | C |

## 1-5 Status für Prozenttaste

### 1-5-1 Besteuerungsstatus für Prozenttaste programmieren

Die Prozenttaste ist als steuerfrei initialisiert.

Beispiel:

Die Prozenttaste auf Steuersatz 1 programmieren.

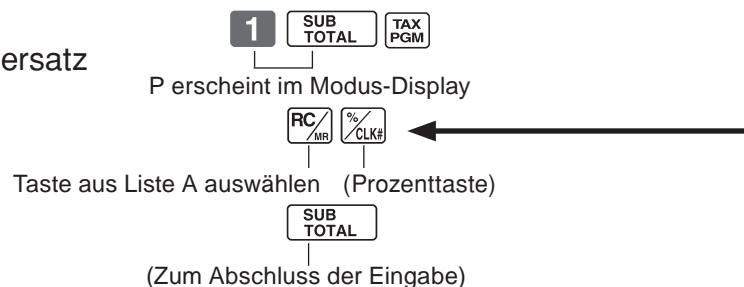

| Auswahl  |          |
|--|----------|
| Steuersatz 1                                   | RC/MR    |
| Steuersatz 2                                   | PD       |
| Steuersatz 3                                   | X/DATE   |
| Steuersatz 4                                   | CH       |
| Alle besteuertfähigen Statusse (1, 2, 3 und 4) | RC/MR PD |
| Nichtbesteuertfähiger Status                   | CHK/NS   |

# Teil 2 WEITERE FUNKTIONEN

## 1-5-2 Status für Prozenttaste

Beispiel

|         |      |
|---------|------|
| Runden  | Auf- |
| Prozent | %+   |

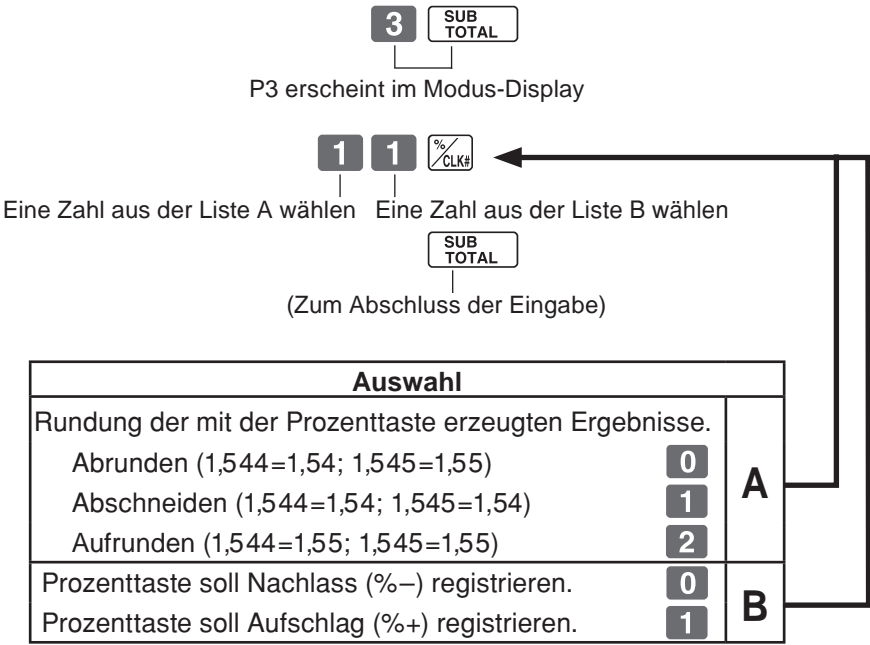

## 1-6 Steuerstatus der Minus-Taste

Die Minustaste ist als steuerfrei initialisiert.

Beispiel:  
Die Minus-Taste auf Steuerstatus 1 ändern.

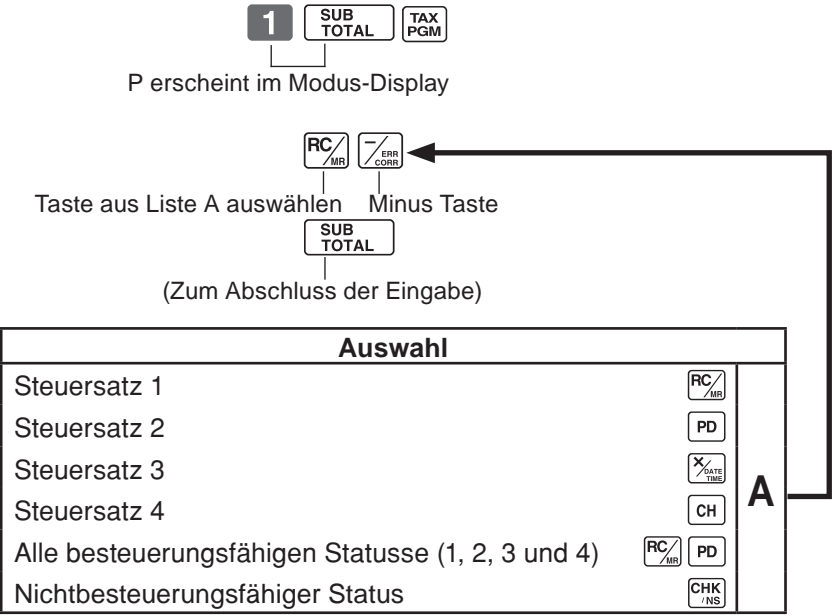

# 1-7 Allgemeine Funktionen

## 1-7-1 Allgemeine Einstellungen

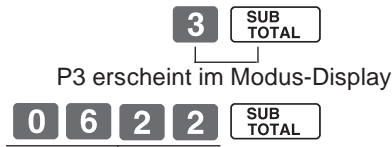
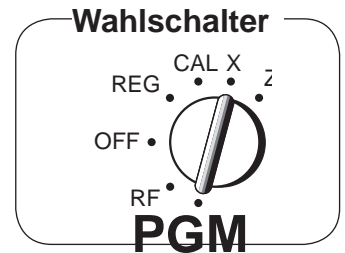

Programmcode-Nr.



(Zum Abschluss der Eingabe)

- Eine Zahl aus der Liste A wählen
- Eine Zahl aus der Liste B wählen
- Eine Zahl aus der Liste C wählen
- Eine Zahl aus der Liste D wählen

| Auswahl   |      |  |   |
|---|------|--|---|
| Die letzten beiden Ziffern des Gesamtbetrages auf 00 und 50 begrenzen, wenn für Zwischensumme und Gesamtbetrag die dänische Rundung festgelegt ist. |      |  |   |
| Akustisches Tastatursignal.   |      |  |   |
| Ja  | Nein |  | 0 |
|   | Ja   |  | 2 |
| Nein  | Nein |  | 4 |
|   | Ja   |  | 6 |

**A**

| Auswahl  |      |      |   |
|--|------|------|---|
| Tastepuffer während der Bonausgabe im REG-Modus aufrechterhalten.                            |      |      |   |
| Die laufende Nummer auf 0 zurücksetzen, wenn ein Täglicher Rückstellbericht ausgegeben wird. |      |      |   |
| Teilzahlung Kredit.  |      |      |   |
| Nein   | Ja   | Ja   | 0 |
|  |      | Nein | 1 |
|  | Nein | Ja   | 2 |
|  |      | Nein | 3 |
| Ja   | Ja   | Ja   | 4 |
|  |      | Nein | 5 |
|  | Nein | Ja   | 6 |
|  |      | Nein | 7 |

**B**

| Auswahl                   |      |      |   |
|---------------------------|------|------|---|
| Zeitanzeige mit Sekunden. |      |      |   |
| Teilzahlung BAR.          |      |      |   |
| Teilzahlung Scheck.       |      |      |   |
| Ja                        | Ja   | Nein | 0 |
|                           |      | Ja   | 1 |
|                           | Nein | Nein | 2 |
|                           |      | Ja   | 3 |
| Nein                      | Ja   | Nein | 4 |
|                           |      | Ja   | 5 |
|                           | Nein | Nein | 6 |
|                           |      | Ja   | 7 |

**C**

| Auswahl   |      |      |   |
|---|------|------|---|
| 00 Taste als eine 000-Taste verwenden.  |      |      |   |
| Kassiererzuordnungssystem (Einbuchung) wird verwendet.  |      |      |   |
| Die letzte 1 Stelle des Gesamtbetrages auf 0 und 5 begrenzen, wenn für Zwischensumme und Gesamtbetrag die Malaysische Rundung festgelegt ist. |      |      |   |
| Nein  | Nein | Nein | 0 |
|   |      | Ja   | 1 |
|   | Ja   | Nein | 2 |
|   |      | Ja   | 3 |
| Ja  | Nein | Nein | 4 |
|   |      | Ja   | 5 |
|   | Ja   | Nein | 6 |
|   |      | Ja   | 7 |

**D**

Teil 2

# Teil 2 WEITERE FUNKTIONEN

## 1-7-2 Druckkontrolle

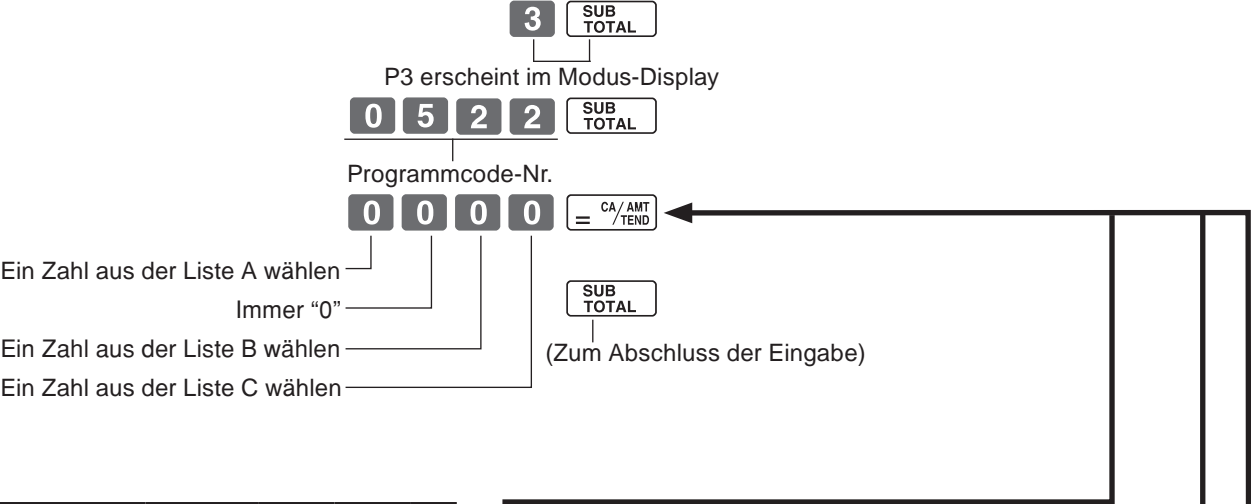

| Auswahl  |         |   |   |
|--|---------|---|---|
| Drucker für Bondruck verwenden = R<br>Drucker für Journaldruck verwenden = J |         |   |   |
| Bon mit einfacher/doppelter Zeichenhöhe drucken.                             |         |   |   |
| Gesamtbetrag bei Abschluss drucken   |         |   |   |
| Nein   | Einfach | R | 0 |
|  |         | J | 1 |
| Doppelt  | R       | 2 |   |
|  | J       | 3 |   |
| Ja   | Einfach | R | 4 |
|  |         | J | 5 |
| Doppelt  | R       | 6 |   |
|  | J       | 7 |   |

| Auswahl                              |   |   |
|--------------------------------------|---|---|
| Uhrzeit auf Bon und Journal drucken. |   |   |
| Ja                                   | 0 | B |
| Nein                                 | 4 |   |

| Auswahl   |      |      |   |
|---|------|------|---|
| Laufende Nr. auf Bon/Journal drucken.   |      |      |   |
| Druck der Zwischensumme auf Bon/Journal bei Betätigung der Zwischensummentaste. |      |      |   |
| Kein Ausdruck Stk. bei Journaldruck.  |      |      |   |
| Nein  | Nein | Ja   | 0 |
|   |      | Nein | 1 |
|   | Ja   | Ja   | 2 |
|   |      | Nein | 3 |
| Ja  | Nein | Ja   | 4 |
|   |      | Nein | 5 |
|   | Ja   | Ja   | 6 |
|   |      | Nein | 7 |

### 1-7-3 Einstellen der Berichtsdrucksteuerung

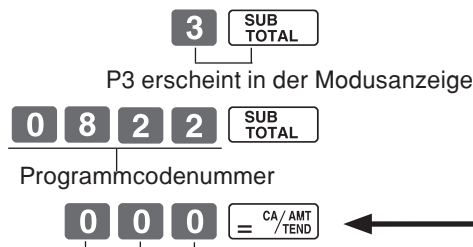
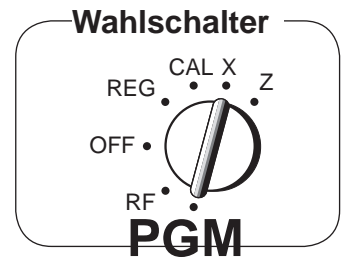

Wählen Sie eine Nummer aus der Liste A  
Wählen Sie eine Nummer aus der Liste B  
Wählen Sie eine Nummer aus der Liste C (Um die Einstellung zu beenden)

| Auswahl   |   |
|---|---|
| Speicher des elektronischen Journals löschen nach Täglichem Rückstellbericht. |   |
| Ja  | 0 |
| Nein  | 1 |
| <b>A</b>  |   |

| Auswahl   |   |
|---|---|
| Zählung/Betrag des Rückzahlungsmodus in Täglichem Lese-/Rückstellbericht drucken. |   |
| Ja  | 0 |
| Nein  | 1 |
| <b>B</b>  |   |

| Auswahl  |        |
|--|--------|
| Nullsummenzeile in Lese-/Rückstellbericht drucken      |        |
| Gesamtverkaufssumme in Lese-/Rückstellbericht drucken. |        |
| Ja   | Nein 0 |
|  | Ja 1   |
| Nein   | Nein 2 |
|  | Ja 3   |
| <b>C</b>   |        |

Teil 2

### 1-7-4 Druckkontrolle

Das Druckwerk ist für das Drucken von Kassensbons initialisiert.

Beispiel  
Ausdrucken eines Journalstreifens

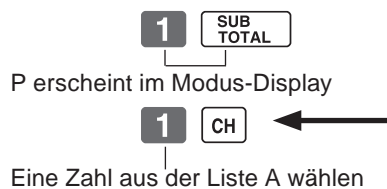

| Auswahl   |   |
|---|---|
| Druckwerk zum Ausdrucken von Kassensbons verwenden.     | 0 |
| Druckwerk zum Ausdrucken von Journalstreifen verwenden. | 1 |
| <b>A</b>  |   |

• Bon- oder Journaldruck kann auch nach Punkt 1-7-2 „Druckkontrolle“ erfolgen.

### 1-7-5 Kassensbon-Druckzeichen/ Akustisches Tastatursignal

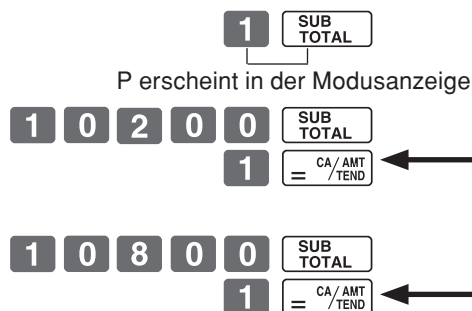

| Auswahl  |   |
|--|---|
| Kassensbon mit einfacher Zeichenhöhe drucken.  | 0 |
| Kassensbon mit doppelter Zeichenhöhe drucken.z | 1 |
| <b>A</b>                                       |   |

| Auswahl                         |   |
|---------------------------------|---|
| Akustisches Tastatursignal      | 0 |
| Kein akustisches Tastatursignal | 1 |
| <b>B</b>                        |   |

**1-8 PLU-Einstellungen**

**1-8-1 Querverbindung zu Warengruppen**

Beispiel

|                                     |   |     |
|-------------------------------------|---|-----|
| PLU-Nummer                          | 1 | 100 |
| Querverbindungs-Nr. der Warengruppe | 4 | 4   |

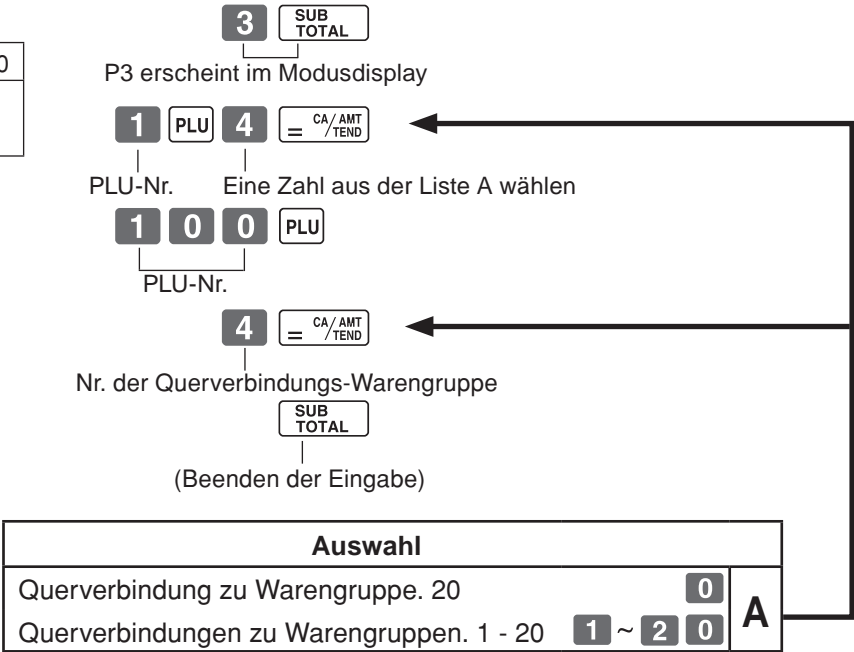

- Es können bis zu 500 PLUs eingegeben werden.
- Wenn die Querverbindung für eine Warengruppe nicht eingegeben wird, erfolgt die Querverbindung der PLU mit Abteilung 20.
- Der Status für Einzelposten und Steuerstatus folgt der Nummer für die Querverbindungs-Warengruppe.

**1-8-2 Stückpreise für PLUs**

Beispiel

|            |        |        |
|------------|--------|--------|
| PLU No.    | 1      | 2      |
| Stückpreis | \$1,00 | \$3,00 |

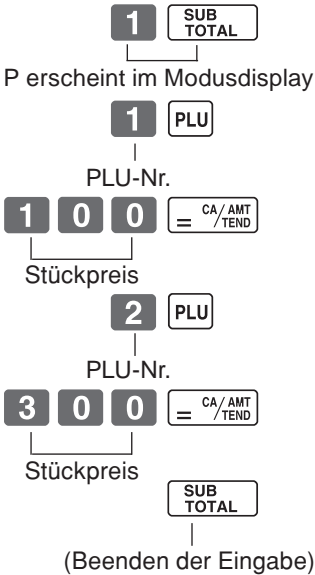

- Stückpreise innerhalb des Bereichs von \$0,01 - 9999,99.



# 1-9 Festlegen von Steuersatz und Rundung

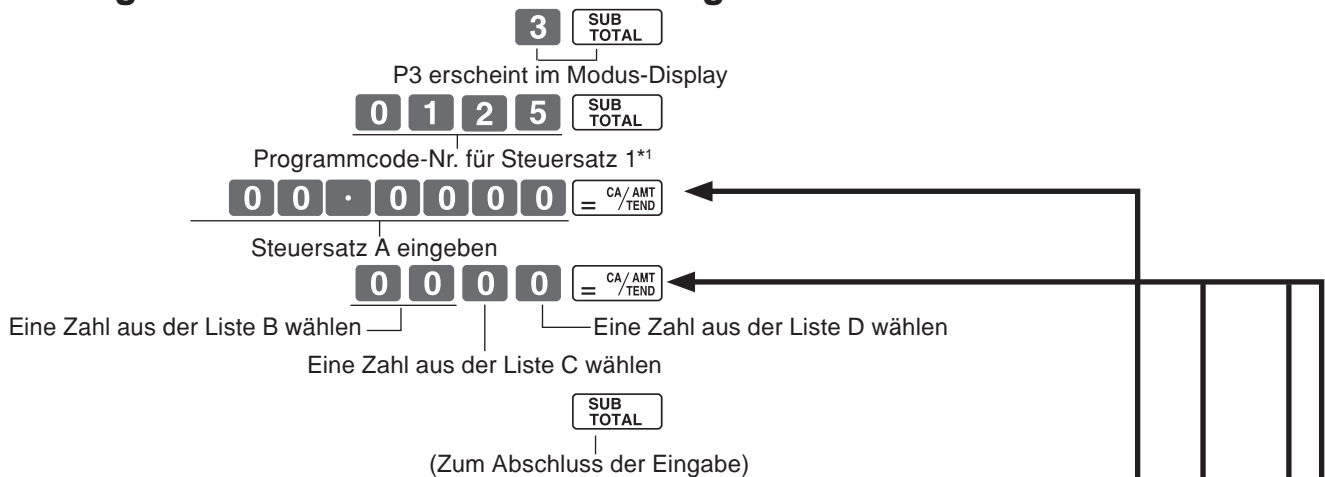

\*1 Programmcode-Nr. für Steuersatz 2 ist **0 2 2 5**.  
 Steuersatz 3 ist **0 3 2 5**.  
 Steuersatz 4 ist **0 4 2 5**.

- Die Steuer wird entweder extra ausgewiesen oder ist im Betrag enthalten (MWST). Sie können nur einen Steuersatz spezifizieren.
- Die normale Rundung legt fest, wie die Steuerbeträge auf die richtige Dezimalstellenzahl zu runden sind.
- Die Vorgaben für Spezielle Rundung und Dänische Rundung legen fest, wie die Registrierkasse die Zwischensummen und Gesamtsummen runden soll, damit die 2 rechten Ziffern 00 und 50 sind.
- Beachten Sie bitte, dass die für Ihre Kasse festzulegende Rundungsart von der Steuer-gesetzgebung Ihres Landes abhängt.

| Steuersatz   |          |
|--|----------|
| Es ist ein Steuersatz im Bereich von 0,0001 ~ 99,9999% möglich. Verwenden Sie die <b>.</b> Taste für den Dezimalpunkt. | <b>A</b> |

| Normale Rundung   |            |
|---|------------|
| Auf 2 Dezimalstellen kürzen.<br>(1,544=1,54; 1,545=1,54)    | <b>0 0</b> |
| Auf 2 Dezimalstellen abrunden.<br>(1,544=1,54; 1,545=1,55)  | <b>5 0</b> |
| Auf 2 Dezimalstellen aufrunden.<br>(1,544=1,55; 1,545=1,55) | <b>9 0</b> |

| Spezielle Rundungsverfahren für Zw.summen und Gesamtbeträge   |          |
|---|----------|
| Keine Festlegungen  | <b>0</b> |
| Spezielle Rundung 1: 0 ~ 2 → 0; 3 ~ 7 → 5; 8 ~ 9 → 10<br>Beispiele: 1,21=1,20; 1,26=1,25; 1,28=1,30   | <b>1</b> |
| Spezielle Rundung 2: 0 ~ 4 → 0; 5 ~ 9 → 10<br>Beispiele: 1,123=1,120; 1,525=1,530   | <b>2</b> |
| Dänische Rundung *2: 0 ~ 24 → 0; 25 ~ 74 → 50; 75 ~ 100 → 100<br>(auch die Beschränkung des Zahlbetrags auf Seite 23 sollte gesetzt werden)<br>Beispiele: 1,11=1,00; 1,39=1,50; 1,99=2,00 | <b>3</b> |
| Malaysische Rundung: 0 ~ 2 → 0; 3 ~ 7 → 5; 8 ~ 9 → 10<br>(auch die Beschränkung des Zahlbetrags auf Seite 23 sollte gesetzt werden)<br>Beispiele: 1,21=1,20; 1,26=1,25; 1,28=1,30         | <b>5</b> |
| Skandinavische Rundung:<br>0 ~ 24 → 0; 25 ~ 74 → 50; 75 ~ 99 → 100<br>Beispiele: 1,21=1,00; 1,30=1,50; 1,87=2,00  | <b>6</b> |
| Australische Rundung (nur für Steuerrate 1)<br>0 ~ 2 → 0; 3 ~ 7 → 5; 8 ~ 9 → 10<br>Beispiele: 1,21=1,20; 1,26=1,25; 1,28=1,30   | <b>7</b> |
| Tschechische Rundung: 0 ~ 49 → 00; 50 ~ 99 → 100<br>Beispiele: 1,23=1,00; 1,52=2,00   | <b>8</b> |

| Steuerausweisung für für Zwischensummen und Gesamtbeträge |          |
|---|----------|
| Keine Steuerzuordnung                                     | <b>0</b> |
| Steuer exklusiv   | <b>2</b> |
| Steuer inklusiv   | <b>3</b> |

Zum Ändern des Feststeuerstatus siehe Seite 20 (Taste Warengruppe), 21 (Taste Prozent), 22 (Taste Minus).  
 \*2: Im Falle von Dänischer Rundung sollte der Euro als Nebenwährung festgelegt werden und die Lokalwährung als Hauptwährung.

Teil 2

**1-10 Ausdrucken des Steuerstatus**

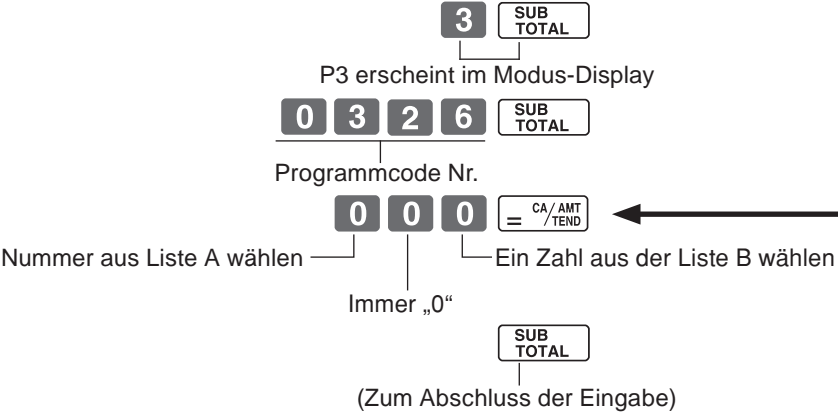
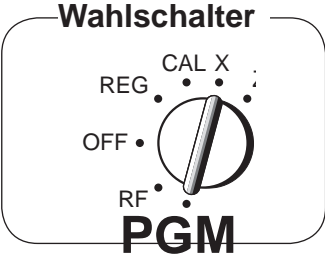

|  |      | Auswahl |   |
|--|------|---------|---|
| Steuergesamtbetrag drucken (nur für Australien). |      |         |   |
| Steuersymbol drucken.                            |      |         |   |
| Nein   | Nein | 0       | A |
|  | Ja   | 1       |   |
| Ja   | Nein | 2       |   |
|  | Ja   | 3       |   |

|  |      | Auswahl |   |
|--|------|---------|---|
| Steuerpflichtigen Betrag ausdrucken.                             |      |         |   |
| Steuerpflichtigen Betrag und inklusiven Steuerbetrag ausdrucken. |      |         |   |
| Nein   | Nein | 0       | B |
|  | Ja   | 1       |   |
| Ja   | Nein | 2       |   |
|  | Ja   | 3       |   |

# 1-11 Programmieren von Warengruppen, PLU, Mitarbeitername, Kassenbon-Meldung

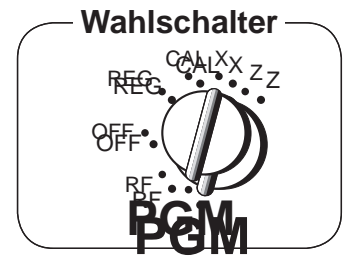

1-11-1 Liste der einfachen Zeichen über **HELP**

Warengruppen und PLU-Namen können Sie mit Hilfe einer Liste der einfachen Zeichen über **HELP** definieren.

## 1-1. Kategorienliste ausgeben.

**1 2** **HELP**

|                      |
|----------------------|
| 112:ARTICLE SALE     |
| 212:BOOK, STATIONARY |
| 312:ELECTRONIC GOODS |
| 412:DRESSING         |
| 512:SERVICE          |
| 612:PHARMACY         |
| 712:FOODSTUFFS       |
| 812:MEAL             |
| 912:OTHER            |

} Kategorien

## 1-2. Kategorienliste ausgeben.

**4 1 2** **HELP**

|              |
|--------------|
| DRESSING     |
| 401:JEWELRY  |
| 402:CLOTHING |
| 403:UMBRELLA |
| 404:SHOES    |
| : :          |
| : :          |
| 428:SCARF    |

## 2-1. Warengruppenbezeichnung programmieren.

Beispiel

|             |         |       |
|-------------|---------|-------|
| Warengruppe | 2       | 8     |
| Bezeichnung | JEWELRY | SHOES |
| Zeichencode | 401     | 404   |

**2** **SUB TOTAL**

P2 erscheint im Modus-Display

**4 0 1** **12**  
**-2**

**4 0 4** **#/DEPT** **13**  
**SHIFT** **x 3**

**SUB TOTAL**

(Zum Abschluss der Eingabe)

# Teil 2 WEITERE FUNKTIONEN

## 2-2. Warengruppenbezeichnung zurücksetzen.

|             |        |
|-------------|--------|
| Warengruppe | 2      |
| Bezeichnung | DEPT01 |
| Zeichencode | 0      |

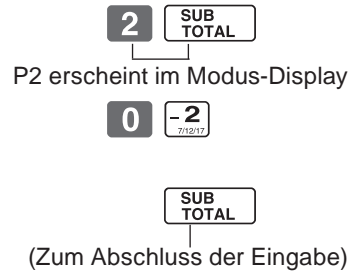

## 2-3. Warengruppen-PLU programmieren

|             |          |          |
|-------------|----------|----------|
| PLU(1-1200) | 2        | 30       |
| Bezeichnung | CLOTHING | UMBRELLA |
| Zeichencode | 402      | 403      |

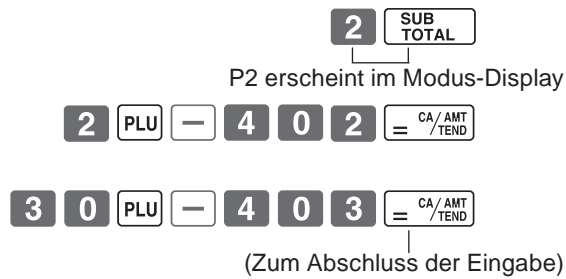

## 2-4. PLU-Name zurücksetzen.

|             |         |
|-------------|---------|
| PLU(1-1200) | 30      |
| Bezeichnung | PLU0030 |
| Zeichencode | 0       |

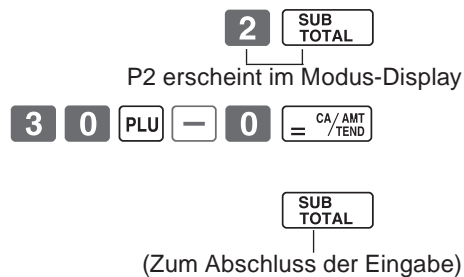

### 1-11-2 Zeichentastatur

Im Modus PGM 2 wird die Tastatur nach dem Spezifizieren einer Warengruppe, PLU oder eines Mitarbeiters zu einer Zeichentastatur, wie sie nachfolgend dargestellt ist.

- ① Taste für Zeichen der doppelten Größe  
Verwenden Sie diese Taste, um das nächste Zeichen als Zeichen der doppelten Größe zu spezifizieren. Sie müssen diese Taste vor jedem Zeichen mit doppelter Größe drücken.
- ② Alphabettasten  
Verwenden Sie diese Zeichen für die Eingabe der alphabetischen Zeichen. Für die Eingabe der Zeichen siehe nächste Seite.
- ③ Taste für rechtsgerichteten Pfeil  
Verwenden Sie diese Taste, um ein Zeichen einer Taste mit mehreren alphabetischen Zeichen einzugeben. Verwenden Sie diese Taste auch für die Eingabe einer Leerstelle.
- ④ Löschtaste  
Verwenden Sie diese Taste für das Löschen der gerade eingegebenen Zeichen.
- ⑤ Taste PLU  
Geben Sie mit dieser Taste den PLU-Code ein.
- ⑥ Warengruppentasten  
Verwenden Sie diese Taste, um eine Warengruppe zu spezifizieren.
- ⑦ Warengruppen-Umschalttaste  
Verwenden Sie diese Taste zum Umschalten der Warengruppen.
- ⑧ Taste für Mitarbeiternummer  
Geben Sie mit dieser Taste die Mitarbeiternummer ein.

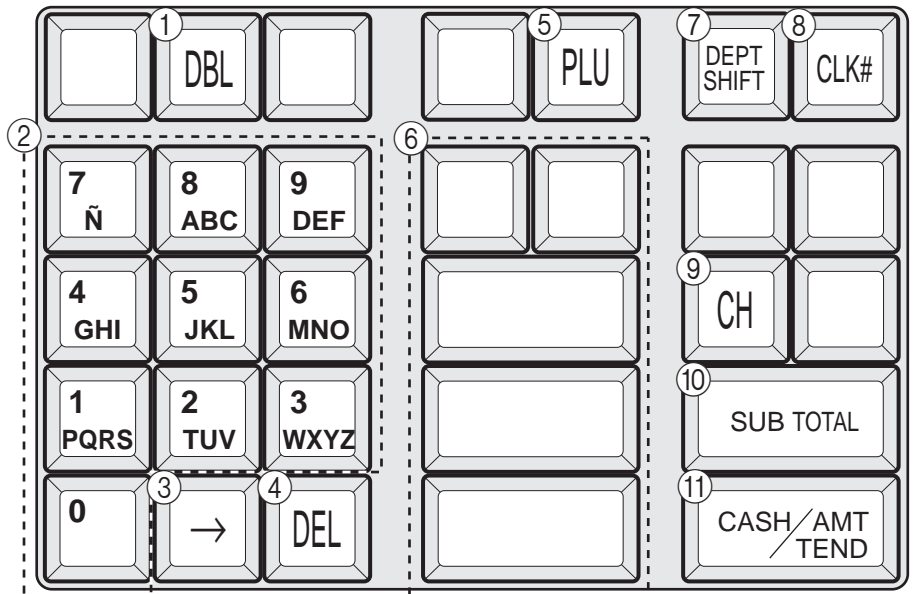

- ⑨ Nummerntaste für Kassenbonn-Meldung (CH)-Taste).  
Verwenden Sie diese Taste zur Programmierung der Kassenbonn-Meldung.
- ⑩ Programmbeendigungstaste (SUB TOTAL)-Taste)  
Verwenden Sie diese Taste, um die Zeichenprogrammierung abzuschließen.
- ⑪ Zeichenprogrammertaste (CA/AMT TEND)-Taste)  
Verwenden Sie diese Taste, um die gerade vorher eingegebene/n PLU/Mitarbeiterzeichen zu programmieren.

### 1-11-3 Programmieren des Warengruppennamens

#### Beispiel

|             |       |     |
|-------------|-------|-----|
| Warengruppe | 1     | 7   |
| Name        | DAIRY | HBA |

bis zu 8 Zeichen (4 Zeichen doppelter Größe)

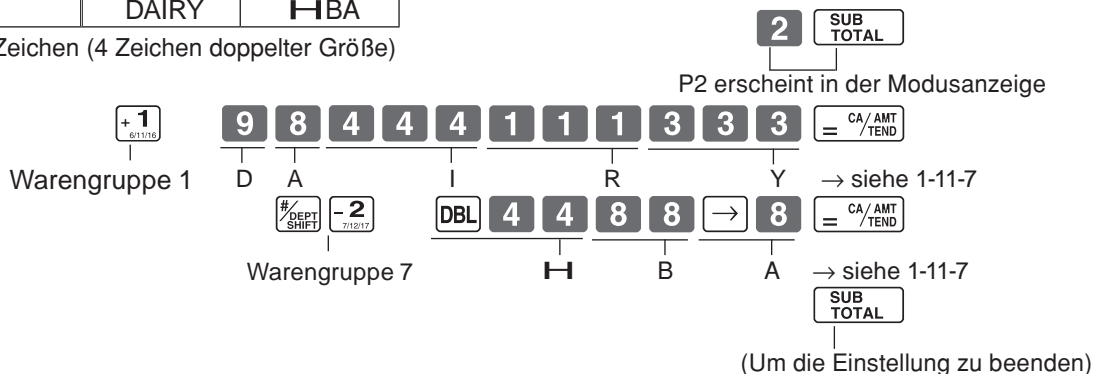

Teil 2

## Teil 2 WEITERE FUNKTIONEN

### 1-11-4 Programmieren der PLU-Namen

Beispiel

|               |       |     |
|---------------|-------|-----|
| PLU (1 ~ 500) | 1     | 50  |
| Name          | DAIRY | HBA |

bis zu 8 Zeichen (4 Zeichen doppelter Größe)

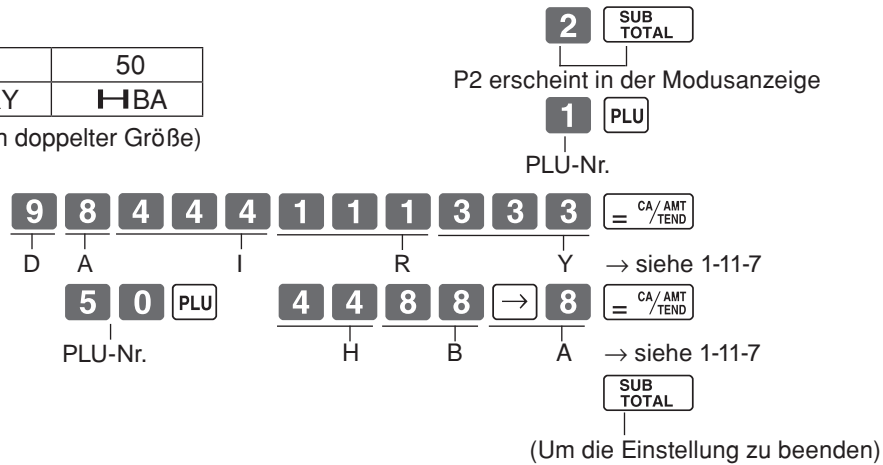

### 1-11-5 Programmieren der Mitarbeiternamen

Beispiel

|                     |      |      |
|---------------------|------|------|
| Mitarbeiter (1 - 8) | 1    | 5    |
| Name                | JOHN | KATE |

bis zu 8 Zeichen (4 Zeichen doppelter Größe)

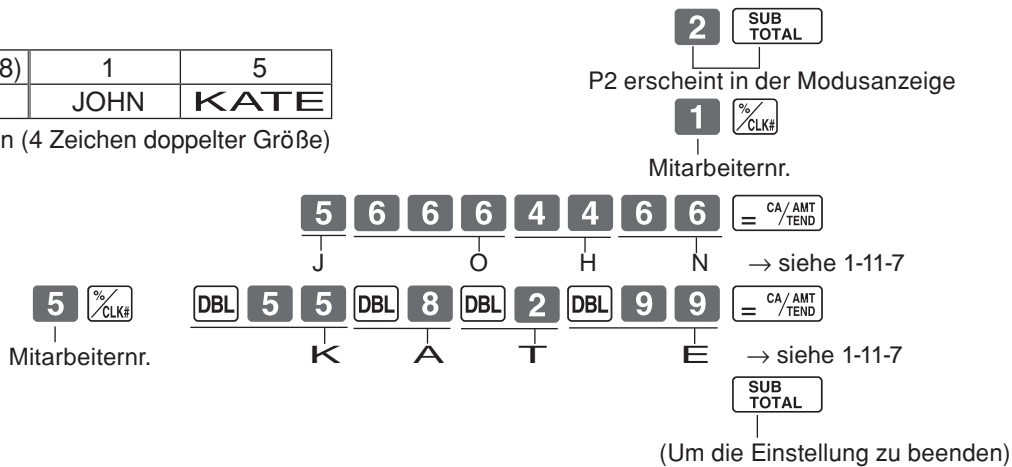

### 1-11-6 Programmieren der Kassenbonmeldungen

Beispiel

|               |           |
|---------------|-----------|
| Zeile (1 ~ 5) | 2         |
| Meldung       | THANK YOU |

bis zu 24 Zeichen (12 Zeichen doppelter Größe)

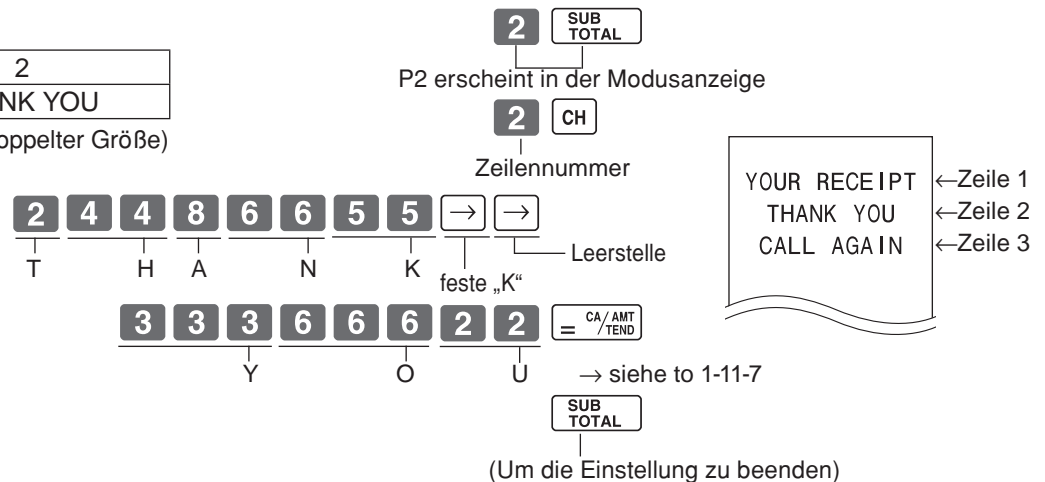

**1-11-7 Alphabetische Reihenfolge**

Jeder Zifferntaste sind mehrer Zeichen (Buchstaben) zugeordnet. Sie können den Buchstaben „A“, „B“ oder „C“ eingeben, indem Sie die **8**-Taste einmal, zweimal bzw. dreimal drücken.

Die folgende Tabelle enthält die Zeichenzuordnung und die Anzahl der Druckvorgänge für jede Taste, um das entsprechende Zeichen einzugeben.

|  |   |
|--|---|
| <b>A, B, C,</b><br><b>a, b, c,</b><br><b>8, ...</b><br><b>8</b> -Taste | : <b>A</b> → <b>B</b> → <b>C</b> → <b>a</b> → <b>b</b> → <b>c</b> → <b>8</b> →<br><b>A 01 B 02 C 03 a 04 b 05 c 06 8 07</b> |
|  | → <b>Ä</b> → <b>Å</b> → <b>Æ</b> → <b>Á</b> → <b>Â</b> → <b>Ã</b> →<br><b>A 08 A 09 A 10 A 11 A 12 A 13 A 14</b>            |
|  | → <b>Ç</b> → <b>à</b> → <b>á</b> → <b>â</b> → <b>ã</b> → <b>ä</b> → <b>å</b> →<br><b>C 15 a 16 a 17 a 18 a 19 a 20 a 21</b> |
|  | → <b>ä</b> → <b>ç</b> → Rückkehr an den Beginn<br><b>a 22 c 23</b>  |
| <b>D, E, F,</b><br><b>d, e, f,</b><br><b>9, ...</b><br><b>9</b> -Taste | : <b>D</b> → <b>E</b> → <b>F</b> → <b>d</b> → <b>e</b> → <b>f</b> → <b>9</b> →<br><b>D 01 E 02 F 03 d 04 e 05 f 06 9 07</b> |
|  | → <b>Ð</b> → <b>É</b> → <b>Ê</b> → <b>Ë</b> → <b>È</b> → <b>Ï</b> → <b>ê</b> →<br><b>D 08 E 09 E 10 E 11 E 12 d 13 e 14</b> |
|  | → <b>ê</b> → <b>ë</b> → <b>è</b> → <b>f</b> → Rückkehr an den Beginn<br><b>e 15 e 16 e 17 f 18</b>                          |
| <b>G, H, I,</b><br><b>g, h, i,</b><br><b>4, ...</b><br><b>4</b> -Taste | : <b>G</b> → <b>H</b> → <b>I</b> → <b>g</b> → <b>h</b> → <b>i</b> → <b>4</b> →<br><b>G 01 H 02 I 03 g 04 h 05 i 06 4 07</b> |
|  | → <b>İ</b> → <b>Î</b> → <b>Ï</b> → <b>ï</b> → <b>î</b> → <b>ï</b> → <b>ı</b> →<br><b>I 08 I 09 I 10 I 11 I 12 i 13 i 14</b> |
|  | → <b>ı</b> → <b>ı</b> → <b>ı</b> → Rückkehr an den Beginn<br><b>i 15 i 16 i 17</b>  |
| <b>J, K, L,</b><br><b>j, k, l,</b><br><b>5,</b><br><b>5</b> -Taste     | : <b>J</b> → <b>K</b> → <b>L</b> → <b>j</b> → <b>k</b> → <b>l</b> → <b>5</b> →<br><b>J 01 K 02 L 03 j 04 k 05 l 06 5 07</b> |
|  | → Rückkehr an den Beginn  |
| <b>M, N, O,</b><br><b>m, n, o,</b><br><b>6, ...</b><br><b>6</b> -Taste | : <b>M</b> → <b>N</b> → <b>O</b> → <b>m</b> → <b>n</b> → <b>o</b> → <b>6</b> →<br><b>M 01 N 02 O 03 m 04 n 05 o 06 6 07</b> |
|  | → <b>Ñ</b> → <b>Ö</b> → <b>Ø</b> → <b>ó</b> → <b>ô</b> → <b>ò</b> → <b>õ</b> →<br><b>N 08 O 09 O 10 O 11 O 12 O 13 O 14</b> |
|  | → <b>ñ</b> → <b>ô</b> → <b>ö</b> → <b>ò</b> → <b>ø</b> → <b>ó</b> → <b>õ</b> →<br><b>m 15 o 16 o 17 o 18 o 19 o 20 o 21</b> |
|  | → Rückkehr an den Beginn  |

## Teil 2 WEITERE FUNKTIONEN

|   |  |
|---|--|
| P, Q, R, S,<br>p, q, r, s,<br>1, ...<br><b>1</b> -Taste | : P → Q → R → S → p → q → r →                |
|   | P 01 Q 02 R 03 S 04 p 05 q 06 r 07           |
| T, U, V,<br>t, u, v,<br>2, ...<br><b>2</b> -Taste       | → s → 1 → p → p → ß → Rückkehr an den Beginn |
|   | s 08 1 09 p 10 p 11 ß 12                     |
|   | : T → U → V → t → u → v → 2 →                |
| W, X, Y, Z,<br>w, x, y, z,<br>3, ...<br><b>3</b> -Taste | T 01 U 02 V 03 t 04 u 05 v 06 2 07           |
|   | → Ü → Ó → Ô → Û → Ü → Ó → Û →                |
| 0<br><b>0</b> -Taste                                    | → Ü → Ó → Ô → Û → Ü → Ó → Û →                |
|   | Ü 08 Ó 09 Ô 10 Û 11 Ü 12 Ó 13 Û 14           |
| 7,<br>Symbole,...<br><b>7</b> -Taste                    | → Ü → μ → Rückkehr an den Beginn             |
|   | Ü 15 μ 16                                    |
|   | : W → X → Y → Z → w → x → y →                |
|   | W 01 X 02 Y 03 Z 04 w 05 x 06 y 07           |
|   | → z → 3 → ŷ → ŷ → ŷ → Rückkehr an den Beginn |
|   | z 08 3 09 ŷ 10 ŷ 11 ŷ 12                     |
| 0<br><b>0</b> -Taste                                    | : 0 → Rückkehr an den Beginn                 |
|   | 0 01   |
|   | : 7 → @ → - → / → : → ! → ? →                |
|   | 7 01 @ 02 - 03 / 04 : 05 ! 06 ? 07           |
|   | → " → ( → ) → * → # → + → , →                |
|   | " 08 ( 09 ) 10 * 11 # 12 + 13 , 14           |
|   | → ^ → ; → < → = → > → \$ → ¥ →               |
|   | ^ 15 ; 16 < 17 = 18 > 19 \$ 20 ¥ 21          |
|   | → % → & → [ → ] → ' → { →   →                |
|   | % 22 & 23 [ 24 ] 25 ' 26 { 27   28           |
| → } → . → " → ' → \ → _ → ` →                           |  |
| } 29 . 30 " 31 ' 32 \ 33 _ 34 ` 35                      |  |
| → £ → × → ÷ → i → € → § → Leerstelle →                  |  |
| £ 36 × 37 ÷ 38 i 39 € 40 § 41 42                        |  |
| → Rückkehr an den Beginn                                |  |

Bedeutung

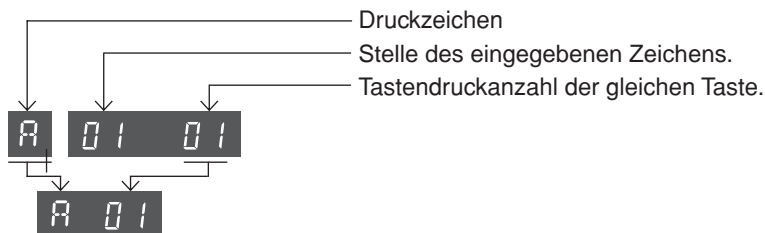



## 1-12 Ausdrucken aller Voreinstellungen

- Ausdrucken der Voreinstellungen.

### 1-12-1 Ausdrucken von vorgegebenen Daten, mit Ausnahme von PLU-Einstellungen

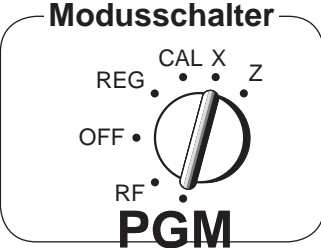

**Modusschalter**

REG • CAL X • Z •  
OFF • RF • PGM

| Bedienung           | Ausdruck  |   |
|---------------------|-----------|---|
| DEPT01              | T1 @1.00  | Warengr.-Name/Einheitspreis                             |
|                     | 0000      | Steuer-Status/Normale-WG/<br>Betragsgrenze/Einzelposten |
| DEPT02              | @10.00    |   |
|                     | 0000      |   |
| DEPT20              | @5.00     |   |
|                     | 0000      |   |
| -                   | T1        | Minus/Steuer-Status                                     |
| %- (12.34%)         | T1        | Prozentsatz/%+ oder %-                                  |
|                     | 0000      | Steuer-Status/Prozenttaste                              |
| 1EURO               | - 1.29739 | Euro-Wechselkurs  |
| 10200               | 0         | Datum/Währungsmodus                                     |
| 10800               | 0         | Steuerung akust. Tastatursignal                         |
| 0122                | 0022      | Druckkontrolle  |
| 0522                | 1020      | Allgemeine Einstellungen                                |
| 0622                | 0000      | Einstellungen für die Berechnungen                      |
| 0822                | 0000      |   |
| 1022                | 0000      |   |
| 0326                | 0202      | Steuerkontrolle   |
| 2422                | 2         | Euro-Status   |
| CLERK01             | 1         |   |
| CLERK02             | 2         |   |
| CLERK03             | 3         |   |
| CLERK04             | 4         |   |
| CLERK05             | 5         |   |
| CLERK06             | 6         |   |
| CLERK07             | 8         |   |
| 0125                | 4 %       | Steuersatz 1  |
|                     | 5003      | Rundung/Steuersystem                                    |
|                     | 0000      |   |
| 0225                | 5.25 %    | Steuersatz 2  |
|                     | 5003      |   |
|                     | 0000      |   |
|                     | 01        | Kassenbon-Meldung                                       |
|                     | 02        |   |
| <b>YOUR RECEIPT</b> |           |   |
|                     | 07        |   |
| TAXABLE SUPPLY      |           |   |
|                     | 08        |   |
| <b>TAX INVOICE</b>  |           |   |

Teil 2

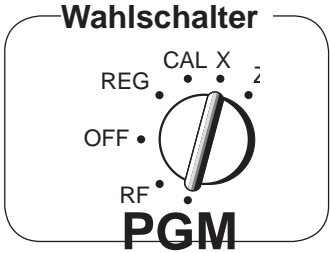

**1-12-2 Ausdrucken von vor-eingegebenen PLU-Einstellungen**



**1** = CA/AMT / TEND

|         |           |
|---------|-----------|
| PLU0001 | @1.00     |
| #0001   | 0000      |
| PLU0002 | @2.00     |
| #0002   | 0002      |
| PLU0003 | @3.00     |
| #0003   | 0000      |
| PLU0004 | @4.00     |
| #0004   | 0000      |
| PLU0199 | @1,999.00 |
| #0199   | 0000      |
| PLU0500 | @500.00   |
| #0500   | 0000      |

PLU-Name/Einheitspreis  
PLU-Nr./Programm

Drucken stoppen mit **SUB TOTAL** **SUB TOTAL**.

## 2. Verschiedene Bedienschritte

### 2-1 Kassieren mit Festpreis- Warengruppen

(Programmierung: Siehe Seite 20)

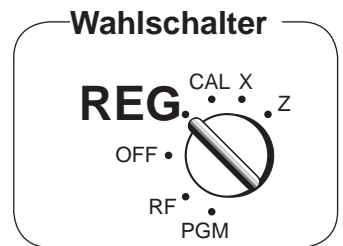

Beispiel

|                     |         |        |         |
|---------------------|---------|--------|---------|
| Festpreis           | \$1,00  | \$2,20 | \$11,00 |
| Anzahl              | 1       | 2      | 4       |
| WG.                 | 1       | 2      | 3       |
| Zahlgeld-<br>betrag | \$50,00 |        |         |

+ 1 - 2 - 2 4 X/DATE X 3  
8/11/16 7/12/17 7/12/17 8/13/18  
SUB TOTAL  
= CA/AMT /TEND

|            |         |                                  |
|------------|---------|----------------------------------|
| 08-01-2010 | 15:30   |                                  |
| REG        | 0040    |                                  |
| DEPT01     | · 1.00  |                                  |
| DEPT02     | · 2.20  |                                  |
| DEPT02     | · 2.20  | Wiederholung                     |
| 4 X        | @11.00  | Multiplikation/<br>Einheitspreis |
| DEPT03     | · 44.00 |                                  |
| TOTAL      | · 49.40 |                                  |
| CASH       | · 50.00 | Bargeldzahlbetrag                |
| CHANGE     | · 0.60  | Rückgeld                         |

### 2-2 Registrierung der Einzelposten

(Programmierung: Siehe Seite 21)

Beispiel 1:

| Status    | Einzelposten |
|-----------|--------------|
| Festpreis | \$0,50       |
| Anzahl    | 1            |
| WG.       | 1            |

5 0 + 1  
8/11/16

|            |        |            |
|------------|--------|------------|
| 08-01-2010 | 15:45  |            |
| REG        | 0041   |            |
| DEPT01     | · 0.50 |            |
| CASH       | · 0.50 | Zahlbetrag |

In diesem Beispiel ist WG. 1 als Einzelposten festgelegt.

Beispiel 2:

| Status    | Normale | Einzelposten |
|-----------|---------|--------------|
| Festpreis | \$1,00  | \$0,50       |
| Anzahl    | 1       | 1            |
| WG.       | 2       | 1            |

1 0 0 - 2 5 0 + 1  
7/12/17 8/11/16  
SUB TOTAL  
= CA/AMT /TEND

|            |        |            |
|------------|--------|------------|
| 08-01-2010 | 16:00  |            |
| REG        | 0042   |            |
| DEPT02     | · 1.00 |            |
| DEPT01     | · 0.50 |            |
| CASH       | · 1.50 | Zahlbetrag |

Ein Einzelposten kann nicht beendet werden, wenn vorher ein normaler Posten registriert wurde.

### 2-3 Zahlung mit Scheck



Beispiel:

|           |         |
|-----------|---------|
| Festpreis | \$35,00 |
| Anzahl    | 2       |
| WG.       | 4       |

3 5 0 0 + 4 + 4  
8/14/18 8/14/18  
SUB TOTAL  
CHK INS

|            |         |        |
|------------|---------|--------|
| 08-01-2010 | 16:10   |        |
| REG        | 0043    |        |
| DEPT04     | · 35.00 |        |
| DEPT04     | · 35.00 |        |
| CHECK      | · 70.00 | Scheck |

## 2-4 Bar- und Scheck-Zahlung

Beispiel:

|            |         |         |
|------------|---------|---------|
| Festpreis  | \$30,00 | \$25,00 |
| Anzahl     | 1       | 1       |
| WG.        | 2       | 3       |
| Zahlbetrag | \$20,00 |         |
| Scheck     | \$35,00 |         |

3 0 0 0 **-2**  
712/17

2 5 0 0 **x 3**  
813/18

**SUB TOTAL**

2 0 0 0 **= CA/AMT /TEND**

**CHK /NS**

|            |                |
|------------|----------------|
| 08-01-2010 | 16:15          |
| REG        | 0044           |
| DEPT02     | · 30.00        |
| DEPT03     | · 25.00        |
| TOTAL      | · <b>55.00</b> |
| CASH       | · 20.00        |
| CHECK      | · 35.00        |

## 2-5 Kassenbonausgabe nach Transaktionsabschluss

Beispiel:

|                           |        |        |
|---------------------------|--------|--------|
| Einheitspreis             | \$1,00 | \$2,00 |
| Menge                     | 1      | 1      |
| WG                        | 1      | 2      |
| Übergabener Bargeldbetrag | \$5,00 |        |

1 0 0 **+ 1**

2 0 0 **- 2**

**SUB TOTAL**

5 0 0 **= CA/AMT /TEND**

(Kassenbon wird nicht ausgegeben.)

**POST RECEIPT**

(Kassenbon wird ausgegeben.)

**Hinweis:** Sie können nur einen Kassenbon nach Transaktionsabschluss ausgeben.

(Kassenbon nach Transaktionsabschluss)

|            |               |
|------------|---------------|
| 08-01-2010 | 16:25         |
| REG        | 0045          |
| DEPT01     | · 1.00        |
| DEPT02     | · 2.00        |
| TOTAL      | · <b>3.00</b> |
| CASH       | · 5.00        |
| CHANGE     | · 2.00        |

Wenn die Transaktion mehr als 40 Zeilen enthält (einschl. Kassenbon-Kopfzeile), wird der Kassenbon nach Transaktionsabschluss im Gesamtsummenformat ausgegeben.

(Kassenbon nach Transaktionsabschluss im Gesamtsummenformat)

|            |               |
|------------|---------------|
| 08-01-2010 | 16:25         |
| REG        | 0045          |
| CASH       | · <b>3.00</b> |

## 2-6 Retouren

**Wahlschalter**

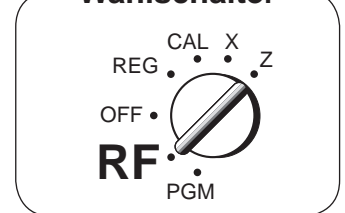

**Bedienung**

**Ausdruck**

Beispiel:

|           |        |        |
|-----------|--------|--------|
| Festpreis | \$1,00 | \$2,00 |
| Anzahl    | 1      | 1      |
| WG.       | 2      | 3      |

1 0 0 **-2**  
712/17

2 0 0 **x 3**  
813/18

**SUB TOTAL**

**= CA/AMT /TEND**

|            |               |
|------------|---------------|
| 08-01-2010 | 16:55         |
| RF         | 0050          |
| DEPT02     | · 1.00        |
| DEPT03     | · 2.00        |
| CASH       | · <b>3.00</b> |

Retoure-Modus Anzeige

Nach Abschluss einer Retoure im RF-Modus, drehen Sie den Wahlschalter bitte wieder auf REG (Kasse).

## 2-7 PLU-Betrieb

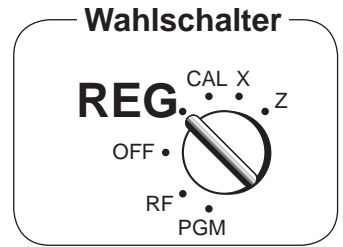

### 2-7-1 PLU-Registrierung

(Programmieren: Siehe Seite 26)

Beispiel

|                                     |         |        |
|-------------------------------------|---------|--------|
| PLU-Nr.                             | 1       | 2      |
| Stückpreis                          | \$1,00  | \$2,00 |
| Anzahl                              | 2       | 4      |
| Querverbindungs Nr. der Warengruppe | 1       | 1      |
| Bargeld erhalten                    | \$10,00 |        |

|   |   |            |       |     |      |         |        |         |        |     |       |         |        |       |         |      |         |        |        |
|---|---|------------|-------|-----|------|---------|--------|---------|--------|-----|-------|---------|--------|-------|---------|------|---------|--------|--------|
| <b>Bedienung</b>  | <b>Ausdruck</b>   |            |       |     |      |         |        |         |        |     |       |         |        |       |         |      |         |        |        |
| <b>1</b> [PLU]<br>[PLU]<br><b>4</b> [X/DATE TIME]<br><b>2</b> [PLU]<br><b>1 0 0 0</b> [= CA/AMT TEND] | <table border="0"> <tr> <td>08-01-2010</td> <td style="text-align: right;">17:00</td> </tr> <tr> <td>REG</td> <td style="text-align: right;">0051</td> </tr> <tr> <td>PLU0001</td> <td style="text-align: right;">· 1.00</td> </tr> <tr> <td>PLU0001</td> <td style="text-align: right;">· 1.00</td> </tr> <tr> <td>4 X</td> <td style="text-align: right;">@2.00</td> </tr> <tr> <td>PLU0002</td> <td style="text-align: right;">· 8.00</td> </tr> <tr> <td>TOTAL</td> <td style="text-align: right;">· 10.00</td> </tr> <tr> <td>CASH</td> <td style="text-align: right;">· 10.00</td> </tr> <tr> <td>CHANGE</td> <td style="text-align: right;">· 0.00</td> </tr> </table> | 08-01-2010 | 17:00 | REG | 0051 | PLU0001 | · 1.00 | PLU0001 | · 1.00 | 4 X | @2.00 | PLU0002 | · 8.00 | TOTAL | · 10.00 | CASH | · 10.00 | CHANGE | · 0.00 |
| 08-01-2010  | 17:00   |            |       |     |      |         |        |         |        |     |       |         |        |       |         |      |         |        |        |
| REG   | 0051  |            |       |     |      |         |        |         |        |     |       |         |        |       |         |      |         |        |        |
| PLU0001   | · 1.00  |            |       |     |      |         |        |         |        |     |       |         |        |       |         |      |         |        |        |
| PLU0001   | · 1.00  |            |       |     |      |         |        |         |        |     |       |         |        |       |         |      |         |        |        |
| 4 X   | @2.00   |            |       |     |      |         |        |         |        |     |       |         |        |       |         |      |         |        |        |
| PLU0002   | · 8.00  |            |       |     |      |         |        |         |        |     |       |         |        |       |         |      |         |        |        |
| TOTAL   | · 10.00   |            |       |     |      |         |        |         |        |     |       |         |        |       |         |      |         |        |        |
| CASH  | · 10.00   |            |       |     |      |         |        |         |        |     |       |         |        |       |         |      |         |        |        |
| CHANGE  | · 0.00  |            |       |     |      |         |        |         |        |     |       |         |        |       |         |      |         |        |        |

Wiederholung  
 Multiplikation  
 Vorgegebener Stückpreis  
 Bargeld erhalten

### 2-7-2 PLU-Einzelpostenverkauf

(Programmieren: Siehe Seite 26)

Beispiel

|            |                     |
|------------|---------------------|
| PLU-Nr.    | 1                   |
| Status     | Einzelpostenverkauf |
| Stückpreis | \$1,00              |
| Anzahl     | 1                   |

|                  |  |            |       |     |      |         |        |      |        |
|------------------|--|------------|-------|-----|------|---------|--------|------|--------|
| <b>Bedienung</b> | <b>Ausdruck</b>  |            |       |     |      |         |        |      |        |
| <b>1</b> [PLU]   | <table border="0"> <tr> <td>08-01-2010</td> <td style="text-align: right;">17:10</td> </tr> <tr> <td>REG</td> <td style="text-align: right;">0052</td> </tr> <tr> <td>PLU0001</td> <td style="text-align: right;">· 1.00</td> </tr> <tr> <td>CASH</td> <td style="text-align: right;">· 1.00</td> </tr> </table> | 08-01-2010 | 17:10 | REG | 0052 | PLU0001 | · 1.00 | CASH | · 1.00 |
| 08-01-2010       | 17:10  |            |       |     |      |         |        |      |        |
| REG              | 0052   |            |       |     |      |         |        |      |        |
| PLU0001          | · 1.00   |            |       |     |      |         |        |      |        |
| CASH             | · 1.00   |            |       |     |      |         |        |      |        |

- In diesem Beispiel wurde die Querverbindungs-Warengruppe 1 für einen Einzelpostenverkauf programmiert.
- Ein Einzelpostenverkauf kann nicht abgeschlossen werden, wenn ein Posten bereits vorher registriert wurde.

### 2-7-3 PLU-Bericht

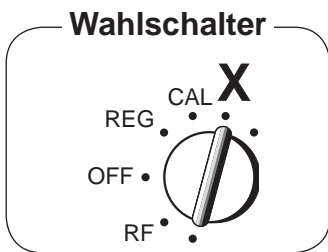

|                                  |  |            |       |   |      |          |        |         |       |  |         |         |       |  |         |         |    |  |          |       |  |       |         |  |            |
|----------------------------------|--|------------|-------|---|------|----------|--------|---------|-------|--|---------|---------|-------|--|---------|---------|----|--|----------|-------|--|-------|---------|--|------------|
| <b>Bedienung</b>                 | <b>Ausdruck</b>  |            |       |   |      |          |        |         |       |  |         |         |       |  |         |         |    |  |          |       |  |       |         |  |            |
| <b>1</b> [= CA/AMT TEND] (Lesen) | <table border="0"> <tr> <td>08-01-2010</td> <td style="text-align: right;">17:20</td> </tr> <tr> <td>Z</td> <td style="text-align: right;">0055</td> </tr> <tr> <td>0001 PLU</td> <td style="text-align: right;">Z 0001</td> </tr> <tr> <td>PLU0001</td> <td style="text-align: right;">QT 12</td> </tr> <tr> <td></td> <td style="text-align: right;">· 12.00</td> </tr> <tr> <td>PLU0002</td> <td style="text-align: right;">QT 27</td> </tr> <tr> <td></td> <td style="text-align: right;">· 27.00</td> </tr> <tr> <td>PLU0500</td> <td style="text-align: right;">QT</td> </tr> <tr> <td></td> <td style="text-align: right;">· 180.00</td> </tr> <tr> <td colspan="2">-----</td> </tr> <tr> <td>TOTAL</td> <td style="text-align: right;">QT 1284</td> </tr> <tr> <td></td> <td style="text-align: right;">· 10856.89</td> </tr> </table> | 08-01-2010 | 17:20 | Z | 0055 | 0001 PLU | Z 0001 | PLU0001 | QT 12 |  | · 12.00 | PLU0002 | QT 27 |  | · 27.00 | PLU0500 | QT |  | · 180.00 | ----- |  | TOTAL | QT 1284 |  | · 10856.89 |
| 08-01-2010                       | 17:20  |            |       |   |      |          |        |         |       |  |         |         |       |  |         |         |    |  |          |       |  |       |         |  |            |
| Z                                | 0055   |            |       |   |      |          |        |         |       |  |         |         |       |  |         |         |    |  |          |       |  |       |         |  |            |
| 0001 PLU                         | Z 0001   |            |       |   |      |          |        |         |       |  |         |         |       |  |         |         |    |  |          |       |  |       |         |  |            |
| PLU0001                          | QT 12  |            |       |   |      |          |        |         |       |  |         |         |       |  |         |         |    |  |          |       |  |       |         |  |            |
|                                  | · 12.00  |            |       |   |      |          |        |         |       |  |         |         |       |  |         |         |    |  |          |       |  |       |         |  |            |
| PLU0002                          | QT 27  |            |       |   |      |          |        |         |       |  |         |         |       |  |         |         |    |  |          |       |  |       |         |  |            |
|                                  | · 27.00  |            |       |   |      |          |        |         |       |  |         |         |       |  |         |         |    |  |          |       |  |       |         |  |            |
| PLU0500                          | QT   |            |       |   |      |          |        |         |       |  |         |         |       |  |         |         |    |  |          |       |  |       |         |  |            |
|                                  | · 180.00   |            |       |   |      |          |        |         |       |  |         |         |       |  |         |         |    |  |          |       |  |       |         |  |            |
| -----                            |  |            |       |   |      |          |        |         |       |  |         |         |       |  |         |         |    |  |          |       |  |       |         |  |            |
| TOTAL                            | QT 1284  |            |       |   |      |          |        |         |       |  |         |         |       |  |         |         |    |  |          |       |  |       |         |  |            |
|                                  | · 10856.89   |            |       |   |      |          |        |         |       |  |         |         |       |  |         |         |    |  |          |       |  |       |         |  |            |

Rückstellzähler  
 PLU-Name/Postenanzahl  
 Betrag  
 PLU-Gesamtzahl  
 PLU-Gesamtbetrag

Teil 2

## 2-8 Andere Operationen

### 2-8-1 Lesen von Zeit und Datum

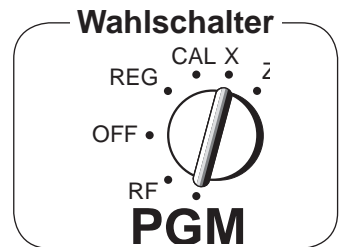
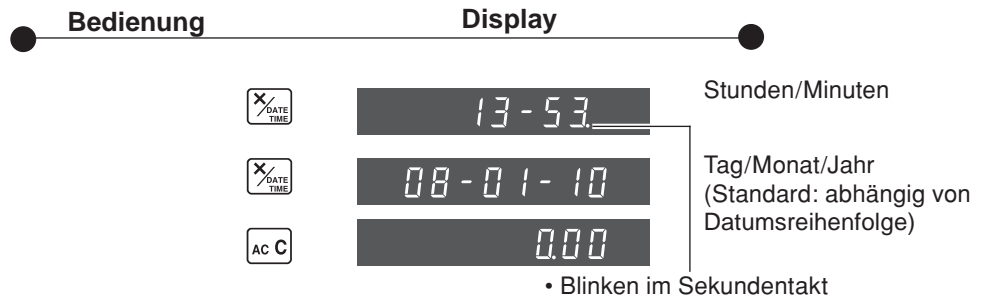
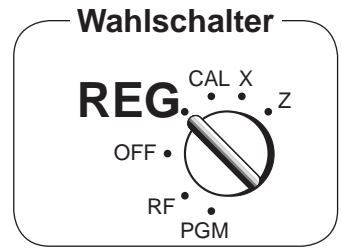

### Einstellen der Uhrzeit

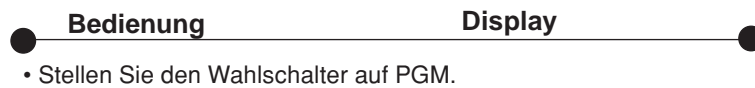

Beispiel  
 Jetzige Uhrzeit = 13:58

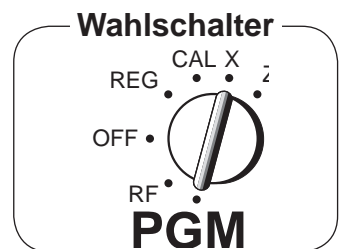
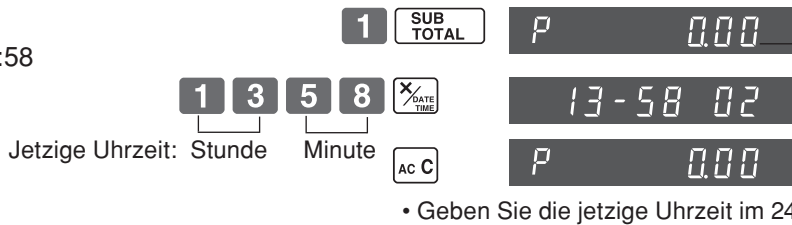

### Einstellen des Datums

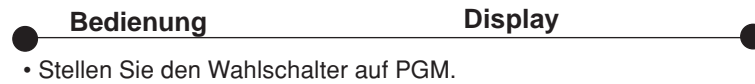

Beispiel  
 Heutiges Datum = 8,  
 Januar 2010

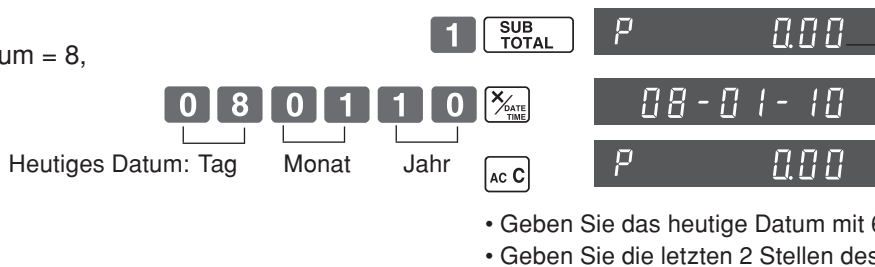

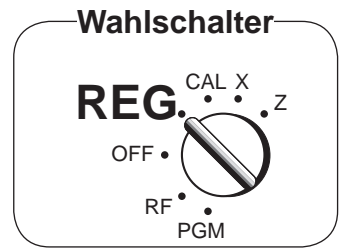

### 2-8-2 Barauszahlung aus der Schublade

|  |  |                  |          |                 |            |       |  |     |      |  |    |         |                  |
|--|--|------------------|----------|-----------------|------------|-------|--|-----|------|--|----|---------|------------------|
| <b>Bedienung</b>   | <b>Ausdruck</b>  |                  |          |                 |            |       |  |     |      |  |    |         |                  |
| <p>1 2 3 4<br/>5 6 7 8 </p> <p>Referenz-Nr. eingeben</p> <p>1 0 0 0 </p> | <table border="1"> <tr> <td>#</td> <td>12345678</td> <td>Referenz-Nummer</td> </tr> <tr> <td>08-01-2010</td> <td>17:20</td> <td></td> </tr> <tr> <td>REG</td> <td>0057</td> <td></td> </tr> <tr> <td>PD</td> <td>· 10.00</td> <td>Summe Auszahlung</td> </tr> </table> | #                | 12345678 | Referenz-Nummer | 08-01-2010 | 17:20 |  | REG | 0057 |  | PD | · 10.00 | Summe Auszahlung |
| #  | 12345678   | Referenz-Nummer  |          |                 |            |       |  |     |      |  |    |         |                  |
| 08-01-2010   | 17:20  |                  |          |                 |            |       |  |     |      |  |    |         |                  |
| REG  | 0057   |                  |          |                 |            |       |  |     |      |  |    |         |                  |
| PD   | · 10.00  | Summe Auszahlung |          |                 |            |       |  |     |      |  |    |         |                  |

### 2-8-3 Bareinzahlung

|                  |  |                  |       |  |     |      |                  |    |        |  |
|------------------|--|------------------|-------|--|-----|------|------------------|----|--------|--|
| <b>Bedienung</b> | <b>Ausdruck</b>  |                  |       |  |     |      |                  |    |        |  |
| <p>6 0 0 </p>    | <table border="1"> <tr> <td>08-01-2010</td> <td>17:25</td> <td></td> </tr> <tr> <td>REG</td> <td>0058</td> <td>Summe Einzahlung</td> </tr> <tr> <td>RC</td> <td>· 6.00</td> <td></td> </tr> </table> | 08-01-2010       | 17:25 |  | REG | 0058 | Summe Einzahlung | RC | · 6.00 |  |
| 08-01-2010       | 17:25  |                  |       |  |     |      |                  |    |        |  |
| REG              | 0058   | Summe Einzahlung |       |  |     |      |                  |    |        |  |
| RC               | · 6.00   |                  |       |  |     |      |                  |    |        |  |

### 2-8-4 Eingabe der ID-Nummern

|  |   |                                |       |  |     |      |  |        |        |  |   |          |                                |      |        |  |
|--|---|--------------------------------|-------|--|-----|------|--|--------|--------|--|---|----------|--------------------------------|------|--------|--|
| <b>Bedienung</b>   | <b>Ausdruck</b>   |                                |       |  |     |      |  |        |        |  |   |          |                                |      |        |  |
| <p>Es können bis zu 8-stellige Referenz-Nummern oder ID-Nummern vor jeder Transaktion eingegeben werden.</p> |   |                                |       |  |     |      |  |        |        |  |   |          |                                |      |        |  |
| <p>5 0 </p> <p>1 2 3 4<br/>5 6 7 8 </p> <p></p>  | <table border="1"> <tr> <td>08-01-2010</td> <td>17:35</td> <td></td> </tr> <tr> <td>REG</td> <td>0059</td> <td></td> </tr> <tr> <td>DEPT01</td> <td>· 0.50</td> <td></td> </tr> <tr> <td>#</td> <td>12345678</td> <td>Referenz-Nummer oder ID-Nummer</td> </tr> <tr> <td>CASH</td> <td>· 0.50</td> <td></td> </tr> </table> | 08-01-2010                     | 17:35 |  | REG | 0059 |  | DEPT01 | · 0.50 |  | # | 12345678 | Referenz-Nummer oder ID-Nummer | CASH | · 0.50 |  |
| 08-01-2010   | 17:35   |                                |       |  |     |      |  |        |        |  |   |          |                                |      |        |  |
| REG  | 0059  |                                |       |  |     |      |  |        |        |  |   |          |                                |      |        |  |
| DEPT01   | · 0.50  |                                |       |  |     |      |  |        |        |  |   |          |                                |      |        |  |
| #  | 12345678  | Referenz-Nummer oder ID-Nummer |       |  |     |      |  |        |        |  |   |          |                                |      |        |  |
| CASH   | · 0.50  |                                |       |  |     |      |  |        |        |  |   |          |                                |      |        |  |

### 2-8-5 Verringerung einer Zwischensumme

Beispiel  
Der fällige Betrag ist um \$0,50 zu verringern.

|   |   |            |       |  |     |      |  |        |        |  |        |        |  |   |       |  |      |        |  |
|---|---|------------|-------|--|-----|------|--|--------|--------|--|--------|--------|--|---|-------|--|------|--------|--|
| <b>Bedienung</b>  | <b>Ausdruck</b>   |            |       |  |     |      |  |        |        |  |        |        |  |   |       |  |      |        |  |
| <p>1 0 0 </p> <p>2 0 0 </p> <p></p> <p>5 0 </p> <p></p> | <table border="1"> <tr> <td>08-01-2010</td> <td>17:45</td> <td></td> </tr> <tr> <td>REG</td> <td>0060</td> <td></td> </tr> <tr> <td>DEPT01</td> <td>· 1.00</td> <td></td> </tr> <tr> <td>DEPT04</td> <td>· 2.00</td> <td></td> </tr> <tr> <td>-</td> <td>-0.50</td> <td></td> </tr> <tr> <td>CASH</td> <td>· 2.50</td> <td></td> </tr> </table> | 08-01-2010 | 17:45 |  | REG | 0060 |  | DEPT01 | · 1.00 |  | DEPT04 | · 2.00 |  | - | -0.50 |  | CASH | · 2.50 |  |
| 08-01-2010  | 17:45   |            |       |  |     |      |  |        |        |  |        |        |  |   |       |  |      |        |  |
| REG   | 0060  |            |       |  |     |      |  |        |        |  |        |        |  |   |       |  |      |        |  |
| DEPT01  | · 1.00  |            |       |  |     |      |  |        |        |  |        |        |  |   |       |  |      |        |  |
| DEPT04  | · 2.00  |            |       |  |     |      |  |        |        |  |        |        |  |   |       |  |      |        |  |
| -   | -0.50   |            |       |  |     |      |  |        |        |  |        |        |  |   |       |  |      |        |  |
| CASH  | · 2.50  |            |       |  |     |      |  |        |        |  |        |        |  |   |       |  |      |        |  |

## 2-8-6 %-Aufschlag / %-Nachlass

- 2,5% Aufschlag/Nachlass (auf die [%] Taste gelegt) auf das erste Stück.
- 7% Aufschlag/Nachlass auf die gesamte Transaktion (Geschäftsvorfall).
- Zur Programmierung der [%] Taste als Prozent-Minus oder Prozent-Plus siehe Seite 22.
- Zur Programmierung des Prozentsatzes siehe Seite 20.

| Bedienung |     | Ausdruck    |            |           |           |
|-----------|-----|-------------|------------|-----------|-----------|
|           |     | %-Aufschlag | %-Nachlass |           |           |
| 1         | 0 0 | DEPT01      | \$ 1.00    | DEPT01    | \$ 1.00   |
| 2         | 0 0 | %+ (2.5%)   | \$0.03 *1  | %- (2.5%) | -0.03 *1  |
| 3         | 0 0 | DEPT02      | \$2.00     | DEPT02    | \$2.00    |
|           |     | DEPT03      | \$3.00     | DEPT03    | \$3.00    |
|           |     | ST          | \$6.03 *2  | ST        | \$5.97 *2 |
| 7         |     | %+ (7%)     | -0.42 *3   | %- (7%)   | -0.42 *3  |
|           |     | CA          | \$6.45     | CA        | \$5.55    |

- \*1 Aufschlag/Nachlass-Satz  
Aufschlag/Nachlass-Betrag
- \*2 Zwischensumme
- \*3 Aufschlag/Nachlass-Satz  
Aufschlag/Nachlass-Betrag

## 2-9 Kassierer Zuordnung (Programmierung: Siehe Seite 23)

**Wahlschalter  
in beliebiger  
Stellung REG,  
RF, CAL, X oder  
Z, ausgenom-  
men PGM**

Das Kassiererzuordnungssystem dient der Kontrolle der Gesamtverkaufsbeträge jedes Kassierers (oder Mitarbeiters). Wenn Sie diese Funktion auf Seite 23 wählen, erhalten Sie die Verkaufsdaten von 8 Kassierern (oder Mitarbeitern). Die Kassiererzuordnung muss vor Beginn jeglicher Registrierung oder Eingabe, ausgenommen bei Programmierungsbetrieb, erfolgen.

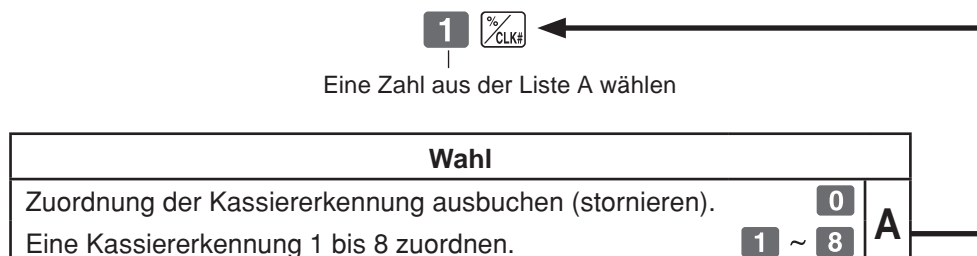

- Gegenwärtig zugeordnete Kennung des Kassierers (oder Mitarbeiters) wird auf dem Bon oder Journal jeder Transaktion ausgedruckt.
- Die zugeordnete Mitarbeiterspeichernummer wird automatisch ausgebucht, wenn die Wahltaste auf Position OFF gestellt wird.
- Die Gesamtverkaufsbeträge von Kassierern (oder Mitarbeitern) mit Kennung werden auf dem Bon oder Journal ausgedruckt, wenn Sie täglichen X/Z-Verkaufsbericht erstellen.



# Teil 3

## RECHENFUNKTION

**1. Rechenmodus** Während des Kassierens im REG-Modus können Sie auf den CAL-Modus umschalten und danach an den REG-Modus zurückkehren, um das Kassieren fortzusetzen.

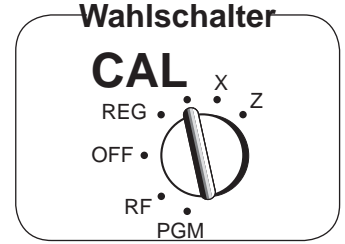
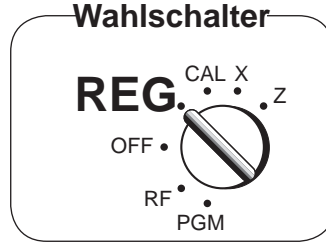

### 1-1 Speicherabruf

Bedienung

Display

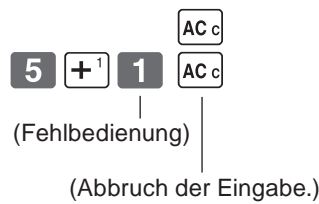

5+3-2=



(23-56) 78=



(4 3-6) 3.5+8=



12% on 1500



### 1-2 Speicherabruf

Ruft den derzeitigen Betrag in das Display ab.

- während des Kassierens: Derzeitige Zwischensumme
- nach dem Kassieren: Der letzte Betrag

Im REG-Modus

Bedienung

Display



Im CAL-Modus



Beispiel:

Die derzeitige Zwischensumme von \$30,00 im REG-Modus ist durch 3 zu dividieren (die Rechnung soll zwischen 3 Personen geteilt werden).

Speicherabruf

Ruft das derzeitige Ergebnis in das Display ab, wenn die MR Taste im CAL-Modus gedrückt wird.

Im REG-Modus

Bedienung

Ausdruck

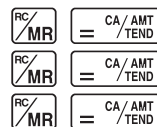

Speicherabruf

|        |         |
|--------|---------|
| DEPT01 | · 10.00 |
| DEPT02 | · 10.00 |
| TOTAL  | · 30.00 |
| CA     | · 10.00 |
| CA     | · 10.00 |
| CA     | · 10.00 |
| CG     | · 0.00  |

Beispiel:

Das derzeitige Ergebnis im CAL-Modus während des Kassierens aufrufen und den ausstehenden Bargeldbetrag individuell für jede Person registrieren.

Teil 3

**1-3 Recheneinstellungen**

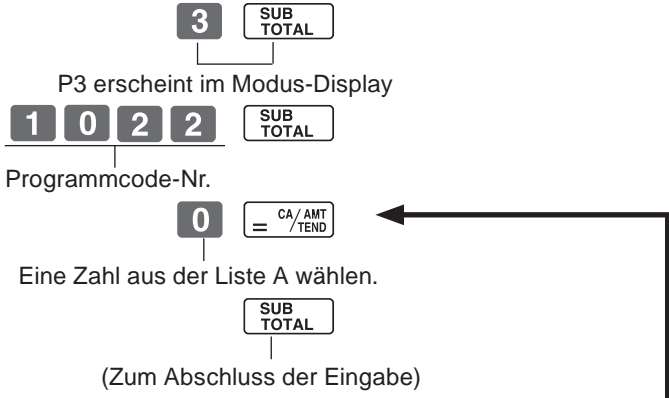
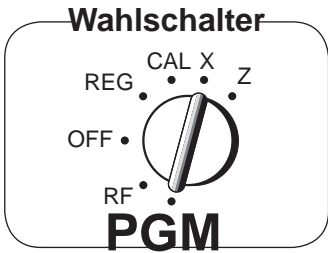

|  |  |  | Auswahl |      |   |   |
|--|--|--|---------|------|---|---|
| Schublade öffnen, wenn [= CA/AMT /TEND] gedrückt wurde.*                     |  |  | Nein    | Nein | 0 | A |
| Schublade öffnen, wenn [CHK /NS] gedrückt wurde.*                            |  |  |         | Ja   |   |   |
| Ausdruck Anzahl der Betätigungen der Ist-Gleich-Taste im X/Z - Hauptbericht. |  |  | Ja      | Nein | 2 |   |
|  |  |  |         | Ja   | 3 |   |
| Ja   |  |  | Nein    | Nein | 4 |   |
|  |  |  |         | Ja   | 5 |   |
| Nein   |  |  | Ja      | Nein | 6 |   |
|  |  |  |         | Ja   | 7 |   |



\*Wenn beim Kassieren der Wahlschalter auf CAL geschaltet wurde, öffnet die Schublade auch bei Drücken der Taste [= CA/AMT /TEND] und [CHK /NS] nicht.



# NÜTZLICHE INFORMATIONEN

## 1. Fehlersuche

### 1-1 Wenn folgendes passiert

|    | Symptom/Problem  | Häufigste Ursache  | Abhilfe   |
|----|--|--|---|
| 1  | <b>E01</b> wird im Display angezeigt.                                      | Modus-Wechsel, ohne Transaktion beendet zu haben.                    | Den Wahlschalter zurückstellen, bis das Signal stoppt; drücken Sie dann  .                                 |
| 2  | <b>E08</b> wird im Display angezeigt.                                      | Einbuchung ist noch nicht ausgeführt.                                | Vor Beginn jeglicher Registrierung oder Eingabe sind die Tasten <b>1</b> ~ <b>8</b> und dann  zu betätigen. |
| 3  | <b>E10</b> wird im Display angezeigt.                                      | Druckkopf (Walzenarm) ist geöffnet oder keine Papierrolle eingelegt. | Walzenarm fest schließen oder Papierrolle einlegen.   |
| 4  | <b>E90</b> wird im Display angezeigt.                                      | Gesamtbeträge bleiben im Speicher.                                   | Den allgemeinen Rückstellungsbericht, regelmäßigen Rückstellungsbericht und PLU-Rückstellungsbericht ausgeben.  |
| 5  | <b>E81</b> wird im Display angezeigt.                                      | Speicher des elektronischen Journals wird/ist voll.                  | Einen Rückstellbericht des elektronischen Journals ausgeben. (siehe Seite 18)   |
| 6  | Kein Datum auf dem Bon. Papier wird nicht richtig transportiert.           | Drucker ist auf Journaldruck programmiert.                           | Drucker auf Bondruck programmieren.   |
| 7  | Schublade öffnet nach Warengruppenbetätigung.                              | Warengruppe ist als Einzelstück-WG programmiert.                     | Die WG als normale WG programmieren   |
| 8  | Keine Löschung des Gesamtbetrages nach Erstellen des Tagesberichtes.       | Der Bericht wurde im X-Modus erstellt.                               | Den Bericht im Z-Modus erstellen.   |
| 9  | Nach dem Herausziehen des Kassens-teckers war die Programmierung verloren. | Leere oder fehlende Batterien.                                       | Neue Batterien einlegen.  |
| 10 | Kasse funktioniert nicht. Schublade lässt sich nicht öffnen.               | Kein Strom.  | Betätigen Sie den Hebel unter der Kasse.  |

Teil 4

### 1-2 Bei einem Stromausfall

Wenn die Stromversorgung der Registrierkasse durch einen Stromausfall oder andere Ursachen unterbrochen wird, warten Sie einfach, bis die Stromversorgung wiederhergestellt ist. Die Daten der aktuellen Transaktion sowie alle Verkaufsdaten im Speicher sind durch die Speicherschutzbatterien geschützt.

- Stromausfall während einer Registrierung  
Die Zwischensumme für Artikel, die bis zum Stromausfall registriert worden sind, bleibt im Speicher erhalten. Nach der Rückkehr der Stromversorgung kann die Registrierung fortgesetzt werden.
- Stromausfall während des Druckens eines Lese-/Rückstellberichtes  
Die Daten, die vor dem Stromausfall bereits gedruckt waren, bleiben im Speicher erhalten. Sie können einen Bericht ausgeben, sobald die Stromversorgung wiederhergestellt ist.
- Stromausfall während eines Kassensbon- oder Journaldrucks  
Nach der Wiederherstellung der Stromversorgung wird das Drucken fortgesetzt. Eine Zeile, die beim Auftreten des Stromausfalls gerade gedruckt worden ist, wird vollends ausgedruckt.
- Sonstige  
Das Stromausfallsymbol wird gedruckt und ein Artikel, der beim Auftreten des Stromausfalls gerade gedruckt worden ist, wird erneut vollständig gedruckt.

### 1-3 Wenn das L-Zeichen im Display erscheint

#### Über die Anzeige für schwache Batterien...

Nachfolgend ist die Anzeige für schwache Batterien dargestellt.



Die Anzeige beim Einschalten der Registrierkasse kann dreierlei bedeuten:

- In der Registrierkasse sind keine Speicherschutzbatterien eingesetzt.
- Die Kapazität der im Gerät eingesetzten Batterien ist unter einen bestimmten Wert gesunken.
- Die im Gerät eingesetzten Batterien sind verbraucht.

Drücken Sie die Taste , um die Anzeige zu löschen.

#### Wichtig!

Immer wenn die Anzeige für schwache Batterien im Display erscheint, legen Sie so bald wie möglich einen Satz neue Batterien (2 Stück) ein. Wenn bei dieser Anzeige ein Stromausfall auftritt oder der Stecker der Registrierkasse gezogen wird, verlieren Sie alle Verkaufsdaten und Einstellungen.

**ACHTEN SIE DARAUF, DASS DAS NETZKABEL DER REGISTRIERKASSE BEIM WECHSELN DER BATTERIEN IN DER STECKDOSE BLEIBT.**

## 2. Technische Daten

### EINGABEN

Eingabe: 10-Tasten-System; Pufferspeicher für 8 Tasten (2-Tasten-Roll-over)

Display (LED): 8 stelliger Betrag (Nullunterdrückung); Warengruppen-/PLU-Nr.; Anzahl von Wiederholungen

### DRUCKER

Kassenbon: 12 Stellen (10 Stellen, Symbol: 2 Stellen)

(oder Journal) Automatische Papieraufwicklung (Journal)

Papierrolle: 58 mm x 80 mm Ø (Max.)

### BERECHNUNGEN

8-stellige Eingabe; Registration: 7 Stellen; Total: 8 Stellen

### RECHENARTEN

8 Stellen; Arithmetische Berechnungen; Prozentrechnung

### Speicherschutzbatterien:

Die Speicherschutzbatterien 2 (UM-3 oder R6P (SUM-3) Batterien) sollten etwa nach einem Jahr ausgetauscht werden.

Netzanschluss/Leistungsverbrauch: Siehe Typenschild.

Betriebstemperatur: 0°C bis 40°C (32°F bis 104°F)

Luftfeuchtigkeit: 10 bis 90%

Abmessungen/Gewicht: 188 mm(H)x 330 mm(B)x 360 mm(T) mit S-Schublade

4 kg mit S-Schublade

205 mm(H)x 410 mm(B)x 450 mm(T) mit M-Schublade

8 kg mit M-Schublade

**Änderungen der technischen Daten und der Konstruktion sind vorbehalten.**

**Wenn die Geldlade nicht öffnet!**

Bei Stromausfall oder Fehlbetrieb der Maschine öffnet die Geldlade nicht automatisch. Auch in solchen Fällen können Sie die Geldlade öffnen, indem Sie an dem Geldladen-Freigabehebel (siehe unten) ziehen.

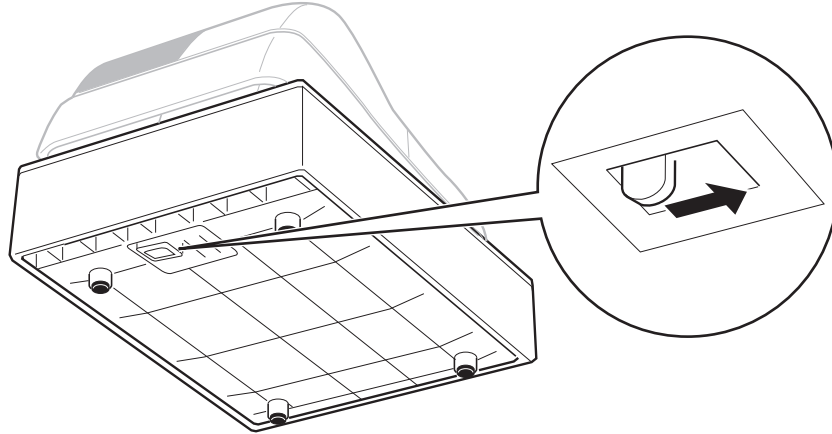

**Wichtig!**

Die Geldlade lässt sich nicht öffnen, wenn das Schloss der Geldlade mit dem Schlüssel abgesperrt wurde.

Laite on liitettävä suojamaadoituskostkettimilla vaurstettuun pistrasiaan  
 Apparatet må tiloples jordnet dtikkontakt  
 Apparaten skall anslutas till jordat nätuttag



Diese Makierung trifft nur auf EU-Länder zu.



Fabrikant:  
 CASIO COMPUTER CO., LTD.  
 6-2, Hon-machi 1-chome, Shibuya-ku Tokyo 151-8543, Japan  
 Vertretung in der Europäischen Union:  
 Casio Europe GmbH  
 Casio - Platz 1, 22848 Norderstedt Germany

Bitte bewahren Sie alle Informationen für spätere Referenz auf.

**CASIO®**